

Transmission

Chaînes à rouleaux



RENOLD
Superior Chain Technology

CHAÎNE À ROULEAUX

RENOLD BRAMPTON

Chaîne Standard Haute Gamme



- > La gamme majeure de nos chaînes de transmission
- > Excellente résistance à l'usure
- > Profil optimisé des plaques (ou Profil amélioré des plaques)
- > Performance à la fatigue supérieure de 60% par rapport à la norme ISO
- > Garantie pour 15 000 heures
- > Axes adoucis et sertis ronds aux extrémités, pour un démontage aisé
- > Du pas de 3/8" à 4" (de 9,52 à 101,6mm)

RENOLD A&S

Chaîne Standard



- > Bonne qualité, chaîne tout usage (ou multi-usages)
- > Bonne résistance à l'usure
- > Profil optimisé des plaques (ou Profil amélioré des plaques)
- > Performance à la fatigue supérieure de 20% par rapport à la norme ISO
- > Axes rivés en V
- > Du pas de 3/8" à 2,5" (de 9,52 à 63,5mm)

RENOLD SD

Chaîne Économique



- > Chaîne économique
- > Performances fiables répondant à la norme ISO
- > Douille roulée / galet ambouti / rivetage en V
- > Du pas de 1/4" à 3" (de 6,35 à 76,2mm)

SOLUTION TOUT EN 1

RENOLD
Synergy™



- Performances élevées
- Très longue durée de vie à l'usure
- Résistance remarquable à la fatigue



Sovereign

- Chaîne résistante à l'abrasion
- Idéal pour les applications en atmosphère poussiéreuse
- Faible usure des axes
- Longue durée de vie



RENOLD
Syno™

- Sans maintenance
- Chaîne auto-lubrifiée
- Lubrifiant agréé par les industries alimentaires



Hydro Service

- Revêtement très résistant à la corrosion
- Choix alternatif à une chaîne en acier inox
- Pas de risque d'entailles ou d'éraflures
- Sans chrome hexavalent



Renold SST INOX

- Performances élevées
- Très longue durée de vie à l'usure
- Résistance remarquable à la fatigue



PAGES

P 1 LA VALEUR PAR LA QUALITÉ**P 2 et P 3 TYPOLOGIE**

Des chaînes & roues de transmission

P 4 MAILLONS PIÈCES DÉTACHÉES**P 5 à P 8 SÉLECTION****5 - 6** Méthode de sélection**7 - 8** Abaques de sélection**P 9 à P 32 CHAÎNES SYMBOLE B (Européenne)**

- 9** Chaînes de transmission B simples « BRAMPTON RENOLD »
- 10** Chaînes de transmission B doubles « BRAMPTON RENOLD »
- 11** Chaînes de transmission B triples « BRAMPTON RENOLD »
- 12** Chaînes RENOLD A&S (BS)
- 13** Chaînes RENOLD SD (BS)
- 14** Chaînes de transmission B simples « RENOLD SYNERGY »
- 15** Chaînes de transmission B doubles et triples « RENOLD SYNERGY »
- 16** Chaînes adaptées K1 standard ISO
- 17** Chaînes adaptées K2 standard ISO
- 18** Chaînes adaptées K3 standard ISO
- 19** Chaînes adaptées M1 standard ISO
- 20** Chaînes adaptées M2 standard ISO
- 21** Chaînes adaptées M3 standard ISO
- 22** Chaînes à axes prolongés lisses
- 23** Chaînes de transmission à douilles
- 24** Chaînes à pas long
- 25** Chaînes Inox
- 26** Chaînes autolubrifiantes « SYNO »
- 27** Chaînes autolubrifiantes « SYNO » à rouleaux polymère
- 28** Chaînes à plaques droites
- 29** Chaînes nickelées
- 30** Chaînes anticorrosion SZ
- 31** Chaînes à haute tenue à la corrosion « HYDRO-SERVICE »
- 32** Chaînes à haute tenue à l'usure « SOVEREIGN »

P 33 CHAÎNES À AXES CREUX**P 34 à P 48 CHAÎNES SYMBOLE A (Américaine)**

- 34** Chaînes de transmission A simples « BRAMPTON RENOLD »
- 35** Chaînes de transmission A doubles « BRAMPTON RENOLD »
- 36** Chaînes de transmission A triples « BRAMPTON RENOLD »
- 37** Chaînes RENOLD A&S (ASA)
- 38** Chaînes RENOLD SD (ASA)
- 39** Chaînes de transmission A simples « RENOLD SYNERGY »
- 40** Chaînes de transmission A doubles et triples « RENOLD SYNERGY »
- 41** Chaînes de transmission ASA « Xtra » - Définition
- 42** Chaînes de transmission ASA « Xtra » - Simples, doubles, triples
- 43** Chaînes à pas long
- 44** Chaînes INOX
- 45** Chaînes autolubrifiantes « SYNO »
- 46** Chaînes autolubrifiantes « SYNO » à rouleaux polymère
- 47** Chaînes nickelées
- 48** Chaînes à haute tenue à la corrosion « HYDRO-SERVICE »



BRAMPTON RENOLD,
1er fabricant français de
chaînes à avoir obtenu
l'agrément
ASSURANCE QUALITÉ
suivant la Norme ISO 9001
version 2000
(BS5750 - 1987,
AFNOR XC 50 - 132)
délivré par le Lloyd's
Register Quality Assurance

PAGES

P 49 CHAÎNES À MAILLONS COUDÉS « MARK 3 »**P 50 TENDEURS DE CHAÎNE ROLL-RING****P 51 et P 52 CHAÎNES POUR L'AGRICULTURE****P 53 et P 54 ROUES DES CHAÎNES POUR L'AGRICULTURE****P 55 à P 60 CHAÎNES AVEC PATINS**

- 55** Description, matières, valeurs mécaniques
- 56** Type de chaînes
- 57** Chaînes simples : types de profils
- 58** Chaînes doubles : types de profils
- 59** Chaînes simples avec patins polymère 2K - KLIK-TOP™
- 60** Chaînes simples avec patins polymère 2K - KLIK-TOP™

P 61 à P 63 CHAÎNES À MAILLES JOINTIVES

- 61** Chaînes à mailles jointives LL
- 62** Chaînes à mailles jointives AL
- 63** Chaînes à mailles jointives LH (BL)

P 64 CHAÎNES À FLEXION LATÉRALE**P 65 CHAÎNES POUR FILM POLYURÉTHANE****P 66 CHAÎNES POUR L'INDUSTRIE DU BOIS**

La performance Brampton Renold

- La performance de nos chaînes est assurée par un programme continu d'essais et de contrôle de qualité.
- Les charges de rupture excèdent les normes internationales minimales.
- Nos lubrifiants spéciaux réduisent l'usure initiale, procurent une protection contre la corrosion en rendant possible un long entreposage.
- Les chaînes Brampton Renold sont hautement résistantes à la fatigue procurant ainsi une durée de vie jusqu'à quatre fois supérieure à beaucoup d'autres chaînes.
- des axes rivés sur le pourtour et adoucis aux extrémités assurent le dérivetage aisé minimisant ainsi les temps de dépannage.

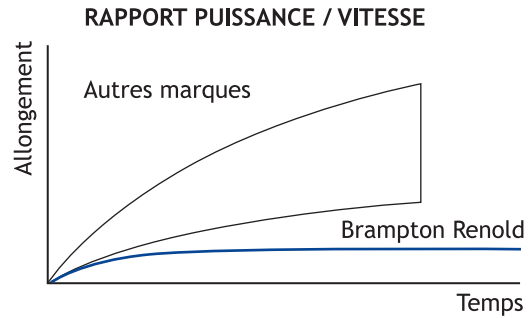

Les chaînes Brampton Renold peuvent être utilisées à des taux de travail plus élevés que d'autres marques permettant dans certaines circonstances, de sélectionner une chaîne de moindre charge de rupture et donc plus économique.

Les spécifications Brampton Renold

Il a fallu de nombreuses années de recherche et de développement pour aboutir aux spécifications Brampton Renold du produit optimum. Afin de nous assurer que ces spécifications se traduisent en performance du produit, nous contrôlons strictement :

Matières Traitements thermiques Usinages Ajustements Assemblages Lubrification Emballage

Les axes Brampton Renold sont cémentés et rectifiés "centerless" créant un cylindrage de diamètre parfait et une dureté de surface extrêmement élevée, optimisant la durée de vie à l'usure.

La résistance à la fatigue est fortement améliorée en optimisant l'emmanchement et en contrôlant la qualité des perçages dans les plaques. La durée de vie des pignons est améliorée par un engrenement précis de la chaîne avec le profil de la denture.

Le calibrage des trous dans les plaques, dont Brampton Renold fut un pionnier à créer des perçages très précis qui, combinés avec d'autres procédés technologiques, améliore la résistance à la fatigue ainsi que les performances à l'usure.

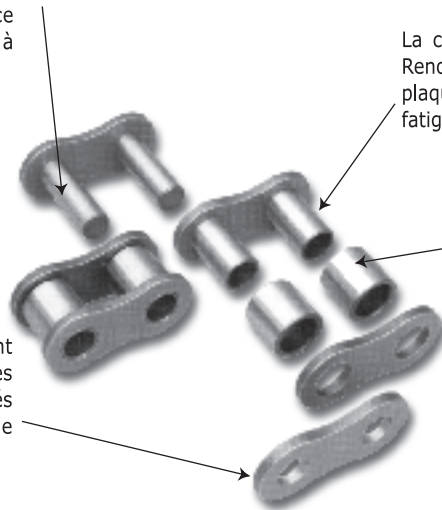

La conception géométrique des douilles Brampton Renold facilite un emmanchement optimal dans les plaques, améliorant fortement la résistance à la fatigue.

La durée de vie des douilles et des rouleaux est maximisée par l'utilisation de composants de haute technologie et par une sélection et un contrôle soigneux du processus de traitement thermique.

La forme de la plaque évidée, assure une répartition optimum des contraintes.

Calibrage

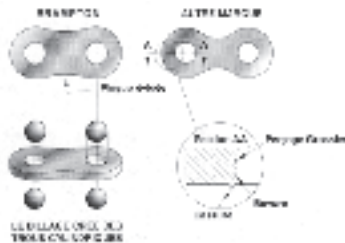

Grenailage



La durée de vie à la fatigue est augmentée par le grenailage ainsi que par d'autres procédés de précontrainte.

La fiabilité Brampton Renold

- La clé de la fiabilité des chaînes Brampton Renold réside dans "la cohérence et la constance" de la conception et de la fabrication.
- Nos systèmes sophistiqués de contrôle de conformité surveillent et améliorent continuellement la qualité.
- En plus de cent ans de fabrication, nos produits ont prouvé leur large succès dans l'industrie, particulièrement dans l'industrie automobile, l'agriculture, l'industrie nucléaire, les moteurs diesel marins, l'industrie alimentaire et dans bien d'autres applications.

RÉSISTANCE À LA FATIGUE

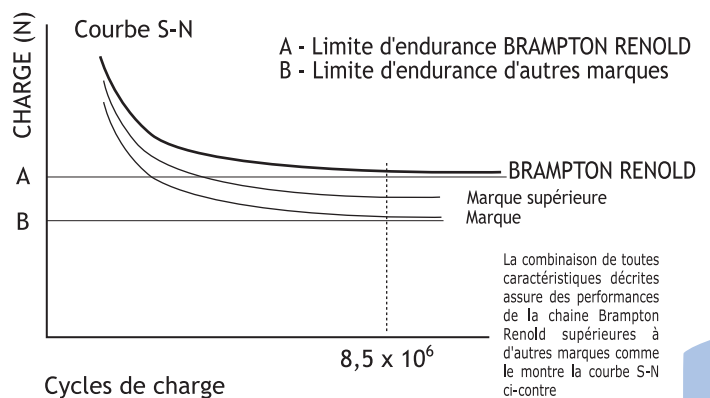

CHAINES À ROULEAUX

Les chaînes à rouleaux à pas courts figurant dans ce catalogue sont conformes à la norme ISO R 606, Symbole A et B, selon les spécifications nationales d'origine dont ces chaînes dérivent : les chaînes Symbole B découlent de la norme britannique (BS) N° 228 : (1984), et les chaînes Symbole A - ANSI de l'american National Standard Institute B 29.1 - (1975).

Conformément à ces spécifications, les chaînes symbole B existent en 3 largeurs : simple, double et triple.

Les chaînes Symbole A existent dans les largeurs suivantes : simple, double, triple, quadruple, quintuple, sextuple et octuple.

CHAINES À DOUILLES

Ces chaînes ne comportant pas de rouleau, l'engrènement se fait directement sur les douilles.



CHAINES À ROULEAUX DE PRÉCISION

La chaîne à rouleaux de précision en acier est un moyen de transmission de puissance simple et efficace qui, dans le domaine des applications industrielles, a pratiquement remplacé tous les autres types de chaînes.

Une chaîne à rouleaux de précision est formée d'une succession d'articulations rendues étroitement solidaires les unes des autres par les plaques des maillons. Chaque articulation se compose d'un axe et d'une douille autour de laquelle tourne le rouleau.

Les axes et les douilles sont cémentés et trempés afin de permettre aux articulations de travailler sous des pressions élevées, de résister aux charges et à l'action d'engrènement transmises par l'intermédiaire des rouleaux de la chaîne.

CHAINES À PAS LONG

Chaînes simples conformes à la norme ISO 1275 (Symbole B et A) ; elles possèdent les axes, les douilles et les rouleaux des chaînes à pas courts, mais leurs plaques intérieures et extérieures ont un pas double de celui des chaînes de base.

Les chaînes à pas longs sont utilisées pour des applications qui demandent une vitesse et une puissance transmise inférieure à celle fournie par les chaînes à pas courts équivalentes. Elles sont recommandées pour les applications à vitesse lente présentant de grands entraxes.

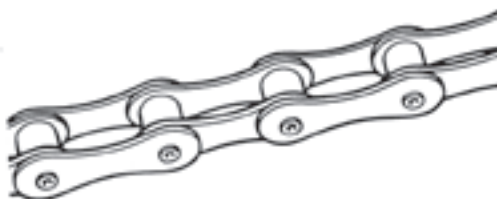
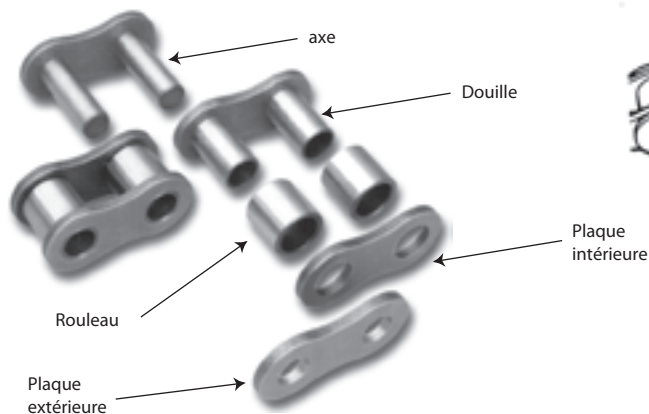

Toutes les chaînes sont classées selon le pas (distance entre les axes de deux maillons consécutifs), le diamètre des rouleaux et la distance entre les plaques intérieures. Ces dimensions d'engrènement déterminent la forme et l'épaisseur de la denture de la roue.

CHAINES MARK 5

Chaînes conformes à la Norme ISO R 487.

Elles sont conçues selon le principe des chaînes à pas longs mais avec des dimensions d'engrènement qui leur permettent de s'adapter aux roues pour chaînes en fonte malléable. Protégées de l'oxydation par un revêtement électrolytique, ces chaînes sont utilisées dans des transmissions à vitesse lente, sur des élévateurs et des convoyeurs fonctionnant dans des conditions difficiles. Conçues pour remplacer les chaînes en fonte malléable et en acier découpé, les chaînes MARK 5 sont utilisées avec les mêmes roues que lorsqu'il s'agit de chaînes en fonte malléable. Lorsqu'elles remplacent les chaînes en acier découpé, on peut également utiliser ces roues, mais après vérification.

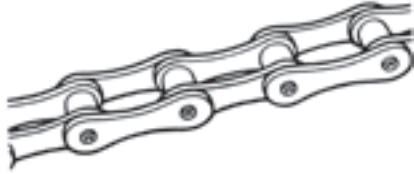

CHAINES À MAILLONS COUDÉS MARK 3

Ces chaînes présentent un seul type de maillon, ce qui permet de les raccourcir ou de les allonger d'un seul pas. Elles sont utilisées pour les transmissions à vitesses lentes fortement chargées et exposées aux intempéries.

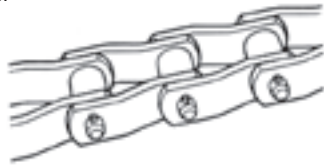

ROUES & PIGNONS EN STOCK

Pignons en acier et roues en fonte pour chaînes simples, doubles, triples, Symbole B jusqu'au pas de 50,80 mm (2").

Ces roues sont stockées avec un alésage cylindrique minimal, elles peuvent ainsi être réalésées, rainurées ou munies de vis de pression.



En plus de la gamme de roues et pignons à alésage cylindrique, il existe une gamme à alésage conique qui peut recevoir des moyeux pouvant s'adapter à la série étendue des arbres couramment utilisés.

CHAINES NICKELÉES

La protection par nickelage offre une très bonne protection contre la corrosion. Les aliments qui pourraient être en contact avec les chaînes nickelées ne sont pas dangereux pour la santé. C'est pourquoi les chaînes nickelées sont homologuées dans l'industrie alimentaire.



CHAINES CORIS - CHAINES ACIER INOXYDABLE

La chaîne RENOLD CORIS est fabriquée en utilisant un acier inoxydable de la spécification classe 300. Ces chaînes sont idéales pour des environnements acides alcalins, ou lorsque la chaîne est exposée à l'eau. Ou pour des applications avec des températures très élevées ou très basses, où la résistance à la corrosion est requise.



CHAINES AUTOLUBRIFIÉES SYNO

La chaîne RENOLD SYNO combine la technologie d'un nouveau système de lubrification radical avec les composants de précision prouvés de la chaîne Renold. Elle est idéale pour les applications de chaîne requérant un environnement de fonctionnement propre, là où l'entretien est difficile à réaliser.

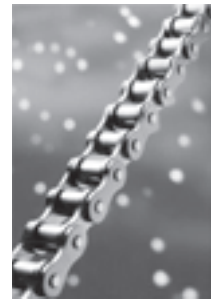

CHAINES À MAILLES JOINTIVES

Les plaques de chaînes sont fabriquées en acier allié trempé, induisant une ductibilité optimum, tout en conservant une résistance maximale.



CHAINES SZ Chaînes à haute résistance à l'usure et à la corrosion

Un traitement thermique spécial des axes leur confère une excellente dureté superficielle (**traitement S**). Les composants constituant la chaîne subissent un revêtement par zingage et un traitement chimique spécial supplémentaire qui augmente la protection des risques de corrosion de la couche zinguée (**traitement Z**).

Ces chaînes sont spécialement étudiées pour répondre à des applications sévères avec longue durée de vie y compris en milieux oxydants.

Ces chaînes ne peuvent pas être utilisées en contact alimentaires.

PIÈCES DÉTACHÉES

N° 107
Maillon extérieur
(Chaînes Symbole B et A)



Peut être utilisé sur tous les types et tous les pas de chaîne, lorsque l'on recherche un maximum de sécurité.
Ce maillon se compose de deux axes rivés sur une plaque extérieure ; l'autre plaque est emmanchée à force sur les axes dont les têtes doivent être rivées après montage de la plaque.

N° 11
Maillon de Raccord
emmanchement libre
(Chaînes Symbole B et A)



Ce maillon se compose de deux axes rivés sur une plaque extérieure. L'assemblage se fait à l'aide d'une deuxième plaque qui s'emmanche librement sur les axes et est maintenue en position, soit par des goupilles élastiques, soit par des goupilles fendues.

N° 26
Maillon de raccord
avec ressort de fermeture
(Chaînes Symbole B et A)



N'est utilisé qu'avec les chaînes à pas courts. Deux axes sont rivés sur une plaque extérieure. L'assemblage se fait à l'aide d'une deuxième plaque emmanchée librement et maintenue en position par un ressort de fermeture N° 27 qui se place dans la gorges des axes.

N° 12
Maillon coudé -
Emmanchement libre
(chaînes Symbole B et A)



Maillon simple dont les deux plaques coudées sont emmanchées à l'extrémité étroite sur une douille portant un rouleau. L'assemblage se fait à l'aide d'un axe de raccord emmanché librement à l'extrémité large du maillon. Il est maintenu en position soit par une goupille fendue, soit par une goupille élastique selon le pas et le type de chaîne.

N° 4
Maillon intérieur
(Chaînes Symbole B et A)



Il peut être utilisé pour tous les pas et les types de chaînes. Ce maillon se compose de deux plaques intérieures emmanchées à force sur les douilles portant les rouleaux (les maillons intérieurs pour les chaînes à douilles ne possèdent pas de rouleaux).

N°30
Maillon coudé double
(chaînes Symbole B et A)



Ce maillon est disponible pour la plupart des types et des pas de chaînes. Il se compose d'un maillon intérieur N°4 et d'un maillon coudé simple, reliés par un axe rivé. Cet assemblage offre une plus grande sécurité de fonctionnement que celle obtenue avec des maillons coudés simples à emmanchement libre N°12.

N°58
Maillon de Raccord
Emmanchement serré
(Chaînes symbole B et A)



Maillon de raccord standard pour toutes les chaînes Symbole A type goupillé ; il est également utilisé pour les chaînes type rivé montées sur des transmissions à grandes vitesses, et dans des conditions de fonctionnement difficiles.

Il est constitué de deux axes rivés sur une plaque extérieure, l'autre étant emmanchée à force sur les axes et maintenue en position par des goupilles élastiques ou fendues.

Nota : les maillons de raccord emmanchés à force ne peuvent être utilisés qu'une seule fois. En cas de démontage, des maillons neufs doivent toujours être utilisés en remplacement.

N° 59
Maillon coudé
Emmanchement serré
(Chaînes Symbole B et A)



Maillon particulier aux chaînes Mark 3, il est également utilisé sur certaines chaînes Symbole B. Il se compose de deux plaques coudées emmanchées à force à l'extrémité étroite sur une douille portant un rouleau. Un axe s'emmanche à force à l'extrémité large du maillon. Les plaques sont maintenues par une goupille élastique.

Pour sélectionner une transmission par chaîne, il est nécessaire de connaître les éléments suivants :

- (a) puissance à transmettre en KW
- (b) vitesse des arbres moteur et récepteur en tr/min
- (c) caractéristiques de la transmission, c'est-à-dire la nature de l'organe moteur et de la charge à entraîner.

A partir de ces données, on obtient la vitesse du pignon et la puissance de sélection à utiliser avec les abaques de sélection.

DÉTERMINER LE NOMBRE DE DENTS DU PIGNON

Pour obtenir une plus grande durée de vie de la transmission, un fonctionnement régulier et un rendement élevé, les points suivants doivent être considérés lors de la détermination du nombre de dents du pignon :

1. Dans la plupart des transmissions, la chaîne a un nombre pair de maillons si l'on utilise un pignon d'un nombre impair de dents, l'usure de la chaîne et des dents du pignon sera également répartie.
 2. Pour des transmissions fonctionnant sous charge régulière et uniforme, les pignons ne devraient pas avoir moins de 17 dents. En effet, une chaîne forme un polygone autour du pignon ; lorsque la vitesse du pignon est constante, la vitesse de la chaîne est sujette à une variation cyclique régulière. Le pourcentage de variation cyclique de la vitesse diminue à mesure que le nombre de dents augmente, pour devenir insignifiant dans la majorité des applications où le nombre de dents du pignon est supérieur à 17.
 3. Un minimum de 23 dents est recommandé pour les transmissions avec à-coups peu importants, où la vitesse du pignon dépasse la moitié de la vitesse maximale admissible et pour les transmissions avec à-coups importants, où la vitesse du pignon dépasse le quart de la vitesse maximale admissible.
 4. La denture du pignon doit être traitée pour une dureté de HV 10-550 dans les conditions suivantes :
 - Pour les transmissions régulières où la vitesse du pignon dépasse les 70% de la vitesse maximale et lorsqu'il fonctionne à la puissance maximale recommandée.
 - Pour toutes les transmissions avec à-coups importants.
- Les capacités en KW pour chaînes Symbole B et A données dans les abaques de sélection sont basées sur les conditions suivantes :
- (a) facteur de service égal à 1
 - (b) entraxe des roues de 30 à 50 fois le pas de la chaîne
 - (c) vitesse du pignon, soit de l'arbre moteur, soit de l'arbre récepteur
 - (d) transmission utilisant un pignon et une roue
 - (e) réglage par déplacement d'arbre ou par pignon tendeur sur le brin mou de la chaîne
 - (f) chaîne rivée sans fin (maillon de raccord rivé), lubrification et alignement corrects.

Si ces conditions sont respectées, la durée de vie de la transmission est généralement de 15 000 heures pour une chaîne fonctionnant sous capacité maximale. Les capacités en KW pour les chaînes Symbole B doubles sont données colonne 2, celles pour chaînes triples, colonne 3 et pour les chaînes Symbole A jusqu'à quadruple, colonne 2, 3 et 4.

DÉTERMINER LE NOMBRE DE DENTS DE LA ROUE

Multiplier le rapport de réduction par le nombre de dents du pignon, (c'est-à-dire la plus petite roue de la transmission). Si la taille de la roue ainsi obtenue n'existe pas en stock, choisir un pignon plus grand pour obtenir un rapport acceptable, permettant d'utiliser une roue standard. La capacité d'alésage de la roue doit ensuite être contrôlée. Pour une durée de vie optimale de la chaîne, le nombre de dents de la roue doit être limité à 120. Ce nombre représente le maximum normal qui permettra d'utiliser la chaîne jusqu'à son allongement maximal.

DÉTERMINER UN COEFFICIENT DE SÉLECTION

A partir des tableaux, déterminer la classe à laquelle appartient la charge et choisir le coefficient de sélection correspondant au nombre de dents du pignon utilisé.

CLASSE 1- Charge régulière

AGITATEURS ET MÉLANGEURS (liquides, semi liquides)
 ALTERNATEURS ET GÉNÉRATRICES (génératrices, éclairages, etc...)
 VENTILATEURS, soufflants et aspirants (Tirage induit centrifuge, ventilateur de faible diamètre).
 COMPRESSEURS (centrifuges)
 CONVOYEURS ET ÉLÉVATEURS (escalators, alimentation régulière)
 INDUSTRIE DE L'ALIMENTATION ET DE LA BOISSON (machine d'embouteillage, de remplissage, cuiseurs et refroidisseurs)
 POMPES (centrifuges, à engrenages, rotatives)
 MACHINES D'IMPRIMERIE
 MACHINES A BOIS (travail de précision du bois).

CLASSE 2 - Charge irrégulière

AGITATEURS ET MÉLANGEURS (liquides avec solides ou de densité variable)
 VENTILATEURS SOUFFLANTS ET ASPIRANTS (tirage forcé centrifuge - grands ventilateurs industriels, type à rotor - type à ailettes)
 BOBINOIRS DE CÂBLE
 MALAXEURS A BÉTON
 COMPRESSEURS (à pistons - 3 cylindres et plus)
 CONVOYEURS ET ÉLÉVATEURS (alimentation discontinue, alimentateurs à vis)
 GRUES ET TREUILS (Treuil principal et mouvement de translation, levage de bennes)
 DRAGUES (pompes)
 INDUSTRIE DE L'ALIMENTATION ET DE LA BOISSON (Malaxeur de pâte, moulins à farine et aliments pour bétail, broyeurs, machoires, machines à trancher)
 MACHINES DE BLANCHISSERIE (essoreuses, lessiveuses à inversion)
 MACHINES À OUTILS (plieuses, tours et fraiseuses, presses et cisailles - commande principale d'un volant)
 BROyeurs (à boulets, à galets, à barres)
 MACHINES À PAPIER (tambours à écorcer, épulseur, battoirs, calandres, sécheurs)
 POMPES (à pistons - 3 cylindres ou plus)
 FOURS ROTATIFS - CRIBLES - TREUILS
 LAMINOIRS (Rouleaux motorisés sans inversion, machines à tubes, machines à tréfiler)
 MACHINES TEXTILES (Calandres, cadres, sécheurs et métiers à tisser, métiers à filer)
 MACHINES À BOIS (écorceurs hydrauliques, mécaniques scies)

CLASSE 3 - Charges avec à-coups importants

ALTERNATEURS ET GÉNÉRATRICES (soudure)
 VENTILATEURS SOUFFLANTS ET ASPIRANTS (déplacement direct)
 MACHINES DE BRIQUETERIE (Machines à briques, malaxeurs d'argile)
 SUCRERIE (Hachoirs, broyeurs, moulins)
 CULBUTEURS DE BERLINES
 RAVANCEURS - BROyeurs A CIMENT
 COMPRESSEURS (à pistons) 1 ou 2 cylindres
 CONVOYEURS ET ÉLÉVATEURS (Transporteurs à mouvements alternatifs et secoueurs, alimentateurs à tablier et à auge)
 CONCASSEURS - EXCAVATEURS
 CHARGEUSES - PULVÉRISATEURS
 MACHINES OUTILS (Scies à chaud et à froid, planneuses - commande principale, presses - commandes auxiliaires après le volant)
 BROyeurs (à marteau, à friction, culbuteurs)
 MACHINES DE Puits DE PÉTROLE
 MACHINES DE MINES - MASTICATEURS
 MACHINES A PAPIERS (Broyeurs de pulpes)
 BROyeurs A CAOUTCHOUC
 POMPES (à pistons) 1 ou 2 cylindres
 LAMINOIRS (Rouleaux motorisés avec inversions, bancs d'étirage, laminoirs)

CLASSE 1 - Charge Régulière				CLASSE 2 - Charge Irrégulière				CLASSE 3 - Charge avec à-coups importants			
Nb de dents du pignon	ORGANE MOTEUR			Nb de dents du pignon	ORGANE MOTEUR			Nb de dents du pignon	ORGANE MOTEUR		
	Régulier - moteur électrique	Irrégulier - moteur à combustion interne monocylindrique	Avec à-coups important - moteur à combustion interne monocylindrique		Régulier - moteur électrique	Irrégulier - moteur à combustion interne monocylindrique	Avec à-coups important - moteur à combustion interne monocylindrique		Régulier - moteur électrique	Irrégulier - moteur à combustion interne monocylindrique	Avec à-coups important - moteur à combustion interne monocylindrique
11	1,72	2,16	2,59	11	2,16	2,59	3,02	11	3,02	3,45	3,88
12	1,59	1,98	2,38	12	1,95	2,38	2,78	12	2,78	3,17	3,57
13	1,47	1,84	2,21	13	1,84	2,21	2,57	13	2,57	2,94	3,31
14	1,35	1,69	2,03	14	1,69	2,03	2,36	14	2,36	2,70	3,04
15	1,27	1,58	1,90	15	1,58	1,90	2,22	15	2,22	2,53	2,85
16	1,19	1,49	1,79	16	1,49	1,79	2,08	16	2,08	2,38	2,68
17	1,12	1,40	1,69	17	1,40	1,69	1,97	17	1,97	2,25	2,53
18	1,05	1,32	1,58	18	1,32	1,58	1,84	18	1,84	2,11	2,37
19	1,00	1,25	1,50	19	1,25	1,50	1,75	19	1,75	2,00	2,25
20	0,95	1,19	1,43	20	1,19	1,43	1,67	20	1,67	1,90	2,14
21	0,91	1,14	1,36	21	1,14	1,36	1,59	21	1,59	1,82	2,05
22	0,86	1,08	1,29	22	1,08	1,29	1,51	22	1,51	1,72	1,94
23	0,83	1,03	1,24	23	1,03	1,24	1,45	23	1,45	1,65	1,86
24	0,79	0,99	1,19	24	0,99	1,19	1,39	24	1,39	1,59	1,79
25	0,76	0,95	1,14	25	0,95	1,14	1,33	25	1,33	1,52	1,70

CALCULER LA PUISSANCE DE SÉLECTION EN KW

Multiplier la puissance à transmettre par le coefficient de sélection retenu.

Soit : Puissance de sélection = puissance à transmettre en kw X coefficient de sélection.

SÉLECTIONNER LA TRANSMISSION

A partir des abaques de sélection, choisir le plus petit pas de chaîne simple (colonne 1 de l'abaque de sélection) pour transmettre la puissance de sélection à la vitesse du pignon. La transmission ainsi choisie sera la plus économique.

Cependant, lorsque la transmission doit être compacte et souple et fonctionner à grande vitesse, une chaîne double ou triple d'un pas plus petit doit être envisagé.

Si la puissance de sélection au pignon est supérieure à celle indiquée colonne 1, prévoir alors une chaîne double ou triple en la sélectionnant respectivement dans les colonnes 2, 3 et 4.

Toutefois, dans certaines applications où un encombrement réduit est à la base même de la conception de la transmission, et lorsque les facteurs vitesse et puissance ne sont pas déterminants, il est possible d'utiliser des pignons d'un petit nombre de dents (par exemple, moins de 17). De cette façon, une transmission compacte et satisfaisante est possible.

Notre Service Technique devra être consulté pour les sélections dont les capacités ne figurent pas dans les abaques.

EXEMPLE

Données : Un moteur 4 temps monocylindrique tournant à 2 000 tr/mn, puissance 3,5 kw entraîne un treuil de grue de chantier à la vitesse de 400 tr/mn.

- Le treuil est répertorié dans la classe 2 « charge irrégulière ».
- L'organe moteur étant un monocylindre, il sera donc classé « avec à-coups importants ».
- Le nombre de dents du pignon moteur n'étant pas déterminé, faire la sélection sur la base d'un pignon 19 dents. Le coefficient de sélection pour ce pignon est 1,75. La puissance de sélection sera donc :
 $3,5 \times 1,75 = 6,12 \text{ kw}$
 Sur l'abaque de sélection, l'intersection de l'abscisse 6 kw avec l'ordonnée 2 000 tr / mn est situé à l'intérieur de la zone pas 12,70. Ceci correspond à une chaîne simple. Réf. B 10043.
- La vitesse maximale du pignon pour une chaîne au pas de 12,70 est de 3 750 tr / mn (maxi de la courbe sur l'abaque). La vitesse d'utilisation du pignon à 2 000 tr / mn excédant les 25% de la vitesse maximale permise, il est recommandé d'utiliser un pignon d'au moins 23 dents.
 Un contrôle de sélection considérant un coefficient de sélection pour un pignon de 23 dents confirme l'emploi d'une chaîne Réf. B.10043.
 Le rapport de transmission étant : $2\ 000 : 400 = 5 / 1$, on pourra utiliser une combinaison de pignons et roues standard 23 / 114 dents qui donne un rapport exact de 4,96 / 1. La différence est négligeable.

CHAINES Symbole A - PIGNON 19 DENTS

Vitesse du pignon moteur tr/min

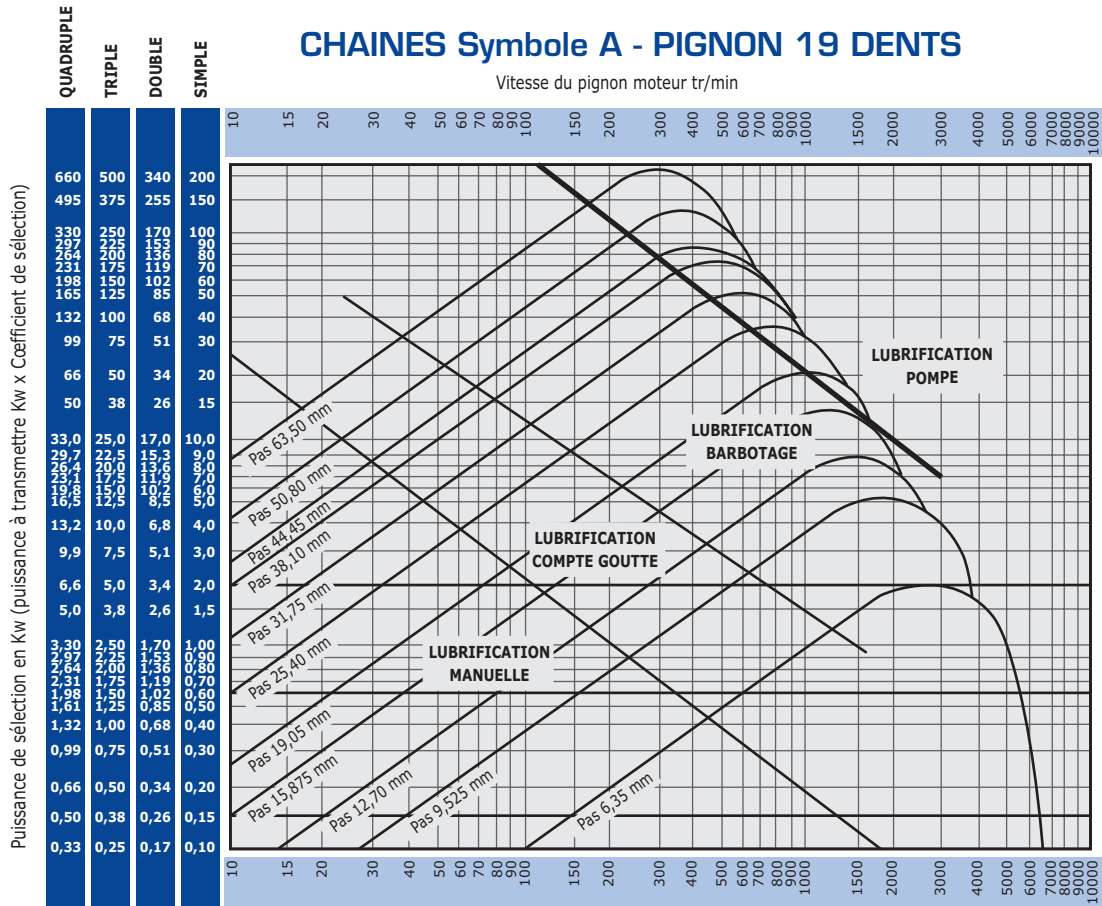

CHAINES Symbole B - PIGNON 19 DENTS

Vitesse du pignon moteur tr/min.



Tableau des coefficients X

N - n	X	N - n	X	N - n	X	N - n	X
1	0,06	39	77,06	77	300,36	115	669,98
2	0,20	40	81,06	78	308,22	116	681,68
3	0,46	41	85,16	79	316,18	117	693,50
4	0,82	42	89,36	80	324,22	118	705,40
5	1,26	43	93,68	81	332,38	119	717,40
6	1,82	44	98,08	82	340,64	120	729,52
7	1,48	45	102,58	83	349,00	121	741,72
8	3,24	46	107,20	84	357,46	122	754,04
9	4,10	47	111,90	85	366,02	123	766,44
10	5,06	48	116,72	86	374,68	124	778,96
11	6,12	49	121,64	87	383,46	125	791,58
12	7,30	50	126,66	88	392,32	126	804,28
13	8,56	51	131,76	89	401,28	127	817,10
14	9,92	52	136,98	90	410,36	128	830,02
15	11,40	53	142,30	91	419,52	129	843,04
16	12,96	54	147,72	92	428,80	130	856,16
17	14,64	55	153,24	93	438,16	131	869,38
18	16,42	56	158,88	94	447,64	132	882,72
19	18,28	57	164,60	95	457,22	133	896,14
20	20,26	58	170,42	96	466,88	134	909,66
21	22,34	59	176,34	97	476,66	135	923,28
22	24,52	60	182,38	98	486,54	136	937,02
23	26,80	61	188,50	99	496,52	137	950,84
24	29,18	62	194,74	100	506,60	138	964,78
25	31,66	63	201,08	101	516,78	139	978,82
26	34,24	64	207,50	102	527,08	140	992,94
27	36,94	65	214,04	103	537,46	141	1007,18
28	39,72	66	220,68	104	547,94	142	1021,52
29	42,60	67	227,42	105	558,54	143	1035,96
30	45,60	68	234,26	106	569,34	144	1050,50
31	48,68	69	241,20	107	580,02	145	1065,14
32	51,88	70	248,24	108	590,90	146	1079,88
33	55,16	71	255,38	109	601,90	147	1094,72
34	58,56	72	262,62	110	613,00	148	1109,66
35	62,06	73	269,98	111	624,18	149	1124,72
36	65,66	74	277,42	112	635,48	150	1139,86
37	69,36	75	284,96	113	646,88		
38	73,16	76	292,62	114	658,38		

Nota : pour un rapport de transmission de 1 (25/25 dents par exemple) le facteur X est égal à 0.

CALCUL DE LA LONGUEUR DES CHAINES ET DES ENTRAXES

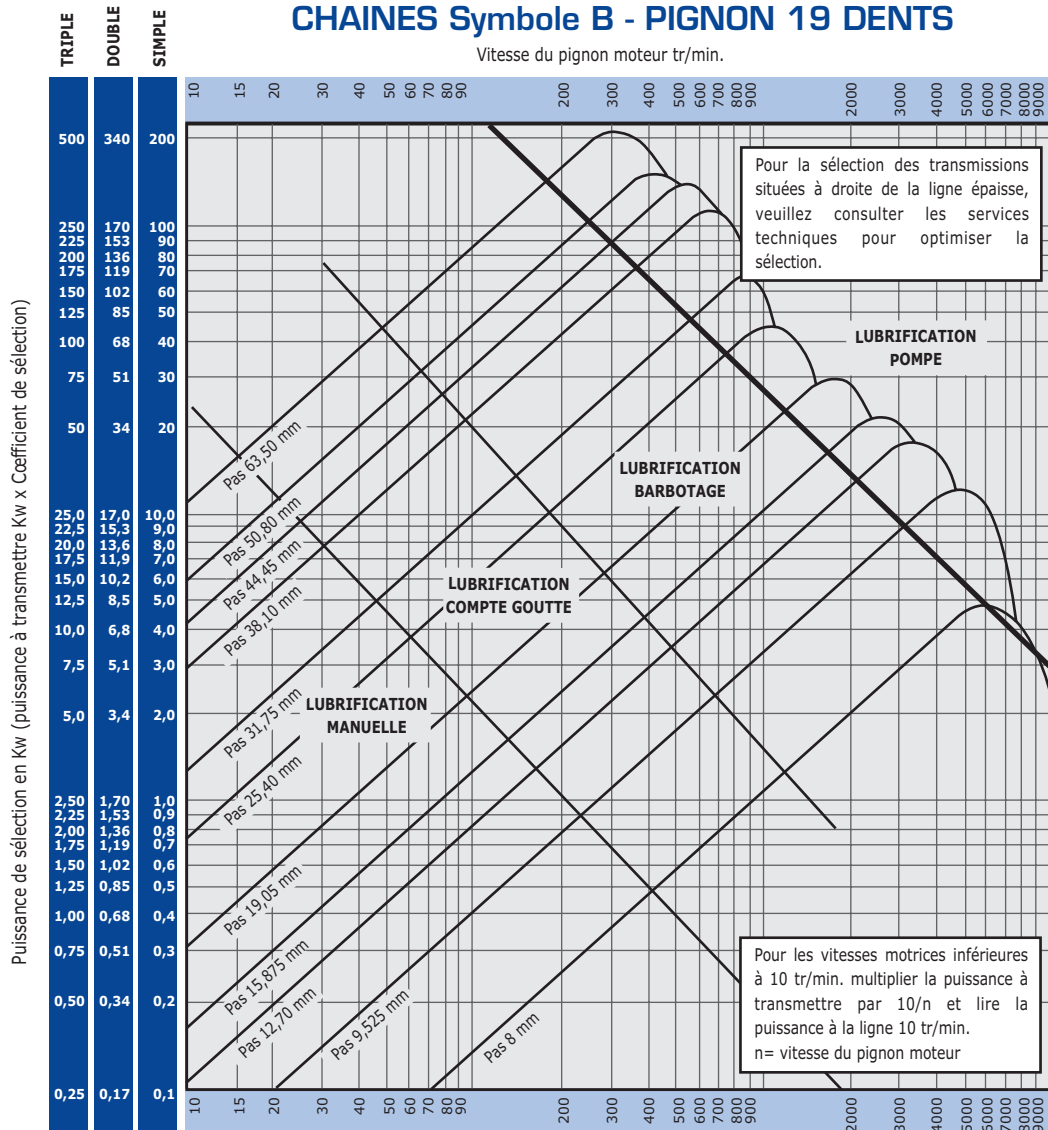
Pour obtenir une durée de vie optimale, l'entraxe de deux roues doit normalement être compris entre 30 et 50 fois la pas de la chaîne.
Pour trouver la longueur de la chaîne, pour un entraxe donné, d'une transmission réglable, on utilise la formule suivante :

$$L = \frac{n+N}{2} + A + \frac{X}{A} + Y$$

dans laquelle :

L = Longueur de la chaîne en nombre de maillons

n = Nombre de dents du pignon

N = Nombre de dents de la roue

$$A = \frac{2C}{P}$$

C = Entraxe prévu en mm

P = Pas de la chaîne en mm

X = Coefficient pris dans le tableau

Y = Nombre de maillons à ajouter pour obtenir le nombre pair supérieur

EXEMPLE

Entraxe prévu : c = 750 mm

Nombre de dents du pignon : n = 23

Nombre de dents de la roue : N = 76

Pas de la chaîne : P = 19,05 mm

$$\frac{n + N}{2} = \frac{23 + 76}{2} = 49,5$$

$$A = \frac{2C}{P} = \frac{2 \times 750}{19,05} = 78,74$$

$$\frac{X}{A} = \frac{142,3}{78,74} = 1,81$$

$$Y = 1,95 \quad L = 130,05 + 1,95 = 132$$

Si un pignon tendeur est prévu pour le réglage, ajouter deux maillons à la longueur L obtenue par la méthode ci-dessus.

NOTA : Une chaîne ayant un nombre impair de maillons est à éviter car cela entraîne l'utilisation d'un maillon coudé.

A partir de la longueur de la chaîne L, l'entraxe réel est généralement plus long que celui initialement envisagé.

Il peut être calculé à l'aide de la formule suivante :

$$Ca = C + \frac{YP}{2(A + Y)} \left(L - \frac{n + N}{2} \right)$$

dans laquelle Ca = entraxe réel en mm.

EXEMPLE

$$Ca = 750 + \frac{1,95 \times 19,05}{2(78,74 + 1,95)} (132 - 49,50) = 768,99$$

Ce résultat est approximatif, et il est nécessaire de prévoir un léger réglage.

Lorsqu'un entraxe fixe est obligatoire, et que le rapport est différent de 1, la formule ci-dessus n'est pas applicable ; l'entraxe exact pour toute combinaison particulière de pignons et de roues, la longueur de la chaîne et son pas seront communiqués sur demande.

Chaînes de transmission à rouleaux symbole B (Série européenne)



BS 228
ISO 606
Din 8187

Chaînes Simples
symbole B

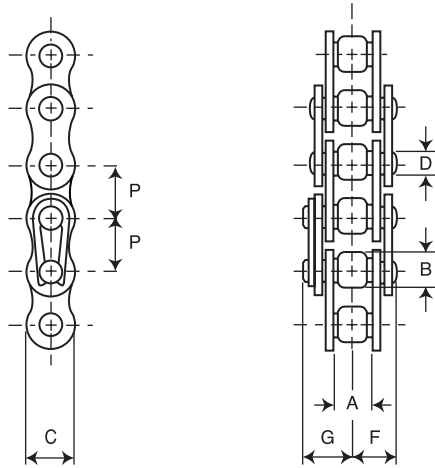

Chaîne

Données techniques

Maillons de raccord

N° ISO	Réf. Brampton	Pas P mm	Larg. intér. A mm	Diam. rouleau B mm	Haut. plaque C mm	Diam. axe D mm	Ep. plaque intér. mm	Ep. plaque extér. mm	Pas Trans. E mm	Largeur sur axes		Surface de travail en mm ²	Charge de rupture N	Masse au mètre Kg/m	Maillons de raccord						
										F	G*				N° 4	N° 107	N° 11	N° 26	N° 12	N° 30	N° 58
-	1141	4,00	2,70	2,50 ●	4,10	1,65	0,57	0,57	-	3,40	4,60	7,00	1800	0,07	●	●	●
DIN 03	03B1	5,00	2,50	3,20	4,10	1,65	0,57	0,57	-	3,70	6,20	6,00	2200	0,08	●	●	.	●	.	●	●
DIN 04	04B1	6,00	2,80	4,00	5,00	1,85	0,57	0,57	-	3,70	6,60	8,00	3000	0,12	●	●	.	●	.	●	●
05 B1	05B1	8,00	3,00	5,00	7,10	2,31	0,73	0,73	-	4,30	7,40	11,00	5000	0,18	●	●	.	●	.	●	●
06B1	BR06B1	9,525	5,72	6,35	8,25	3,28	1,3	1,04	-	6,70	10,00	28,50	11100	0,39	●	●	.	●	.	●	.
-	GY06B1NA	9,525	3,94	6,35	8,25	3,28	1,3	1,04	-	5,30	6,80	21,90	11100	0,34	●	●	.	●	.	●	.
08B1	BR08B1	12,70	7,75	8,51	11,80	4,43	1,55	1,55	-	8,50	12,40	50,00	19000	0,68	●	●	.	●	.	●	●
081	1000024	12,70	3,30	7,75	9,90	3,66	1,00	1,00	-	5,10	6,60	21,00	8200	0,28	●	●	.	●	.	●	.
-	1000022	12,70	4,88	7,75	10,70	3,97	1,51	1,51	-	6,90	9,50	32,00	15000	0,47	●	●	.	●	.	●	.
-	GY08B1NA	12,70	5,21	8,51	11,80	4,44	1,55	1,55	-	7,10	8,40	38,70	18160	0,58	●	●	.	●	.	●	.
10B1	BR10B1	15,875	9,65	10,16	14,70	5,08	1,55	1,55	-	9,80	13,90	67,00	23000	0,85	●	●	.	●	●	●	.
-	GY10B1NA	15,875	6,48	10,16	13,70	5,08	1,55	1,55	-	7,90	9,10	51,00	22700	0,73	●	●	.	●	.	●	.
12B1	BR21B1	19,05	11,68	12,07	16,10	5,72	1,8	1,8	-	11,40	16,00	88,00	30500	1,16	●	●	.	●	●	●	.
16B1	BR16B1	25,40	17,02	15,87	21,00	8,28	4,12	3,1	-	18,00	23,40	207,00	63750	2,71	●	●	.	●	●	●	●
20B1	BR20B1	31,75	19,56	19,05	26,40	10,19	4,62	3,61	-	21,60	27,70	290,00	95000	3,60	●	●	.	●	●	●	●
24B1	BR24B1	38,10	25,40	25,40	33,40	14,63	6,1	5,8	-	26,70	33,30	548,00	160000	6,70	●	●	●	.	●	●	●
28B1	BR28B1	44,45	31,00	27,94	37,00	15,90	7,62	6,35	-	32,50	39,90	735,00	196200	8,25	●	●	●	.	●	.	.
32B1	BR32B1	50,80	31,00	29,21	42,25	17,81	7,11	6,35	-	33,70	41,60	807,00	255000	9,22	●	●	●	.	●	.	.
40B1	BR40B1	63,50	38,10	39,37	52,95	22,89	8,64	8,13	-	41,30	51,50	1271,00	372700	15,48	●	●	●	.	●	.	.
48B1	48B1	76,20	45,72	48,26	63,85	29,24	12,19	10,16	-	49,60	60,10	2058,00	578266	28,50	●	●	●
56B1	56B1	88,90	53,34	53,98	77,80	34,32	13,72	12,45	-	57,40	68,00	2787,00	778435	35,20	●	●	●
64B1	64B1	101,60	61,00	63,50	90,15	39,40	15,24	13,72	-	64,50	74,70	3626,00	711800	49,30	●	●	●
72B1	72B1	114,30	68,60	72,39	104,14	44,48	17,27	16	-	73,10	87,10	4613,00	1378942	63,40	●	●	●

● Ø des douilles

* Largeur sur maillon de raccord le plus large catalogué

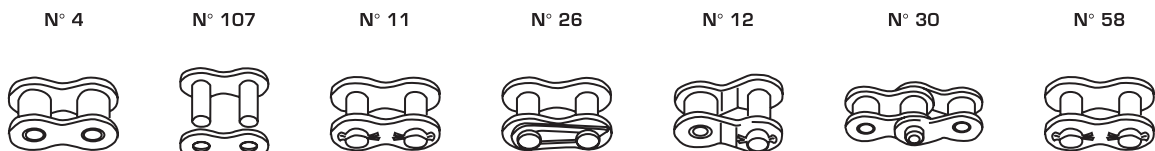

Chaînes de transmission à rouleaux Symbole B (Série européenne)

Chaînes Doubles
Symbole B

BS 228
ISO 606
DIN 8187

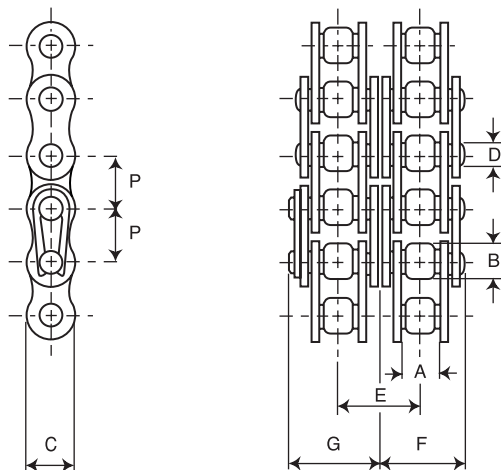

Chaîne

Données techniques

Maillons de raccord

N° ISO	Réf. Brampton	Pas mm.	Larg. intér. mm	Diam. rouleau mm	Haut. plaque mm	Diam. axe mm	Ep. plaque intér. mm	Ep. plaque extér. mm	Pas trans. mm	Largeur sur axes mm			Surface de travail en mm ²	Charge de rupture N	Masse au mètre Kg/m	Maillons de raccord						
										E	F	G				N° 4	N° 107	N° 11	N° 26	N° 12	N° 30	N° 58
05B-2	BR05B2	8,00	3,00	5,00	7,10	2,31	0,73	0,73	5,64	7,20	10,30	22,00	7500	0,36	•	•	.	•	.	•	•	
06B-2	BR06B2	9,525	5,72	6,35	8,25	3,28	1,3	1,04	10,24	11,90	15,20	56,00	18500	0,74	•	•	.	•	.	•	.	
08B-2	BR08B2	12,70	7,75	8,51	11,80	4,43	1,55	1,55	13,92	15,50	19,40	100,00	36500	1,34	•	•	.	•	.	•	•	
10B-2	BR10B2	15,875	9,65	10,16	14,70	5,08	1,55	1,55	16,59	18,10	22,20	134,00	46500	1,70	•	•	.	•	.	•	•	
12B-2	BR12B2	19,05	11,68	12,07	16,10	5,72	1,8	1,8	19,46	21,10	25,70	177,00	61000	2,31	•	•	.	•	.	•	•	
16B-2	BR16B2	25,40	17,02	15,87	21,00	8,28	4,12	3,1	31,88	34,00	39,40	413,00	127500	5,42	•	•	.	•	.	•	•	
20B-2	BR20B2	31,75	19,56	19,05	26,40	10,19	4,62	3,61	36,45	39,90	46,00	580,00	170000	7,20	•	•	.	.	.	•	•	
24B-2	BR24B2	38,10	25,40	25,40	33,40	14,63	6,1	5,08	48,36	50,90	57,50	1103,00	280000	13,50	•	•	.	.	•	•	•	
28B-2	BR28B2	44,45	31,00	27,94	37,00	15,90	7,62	6,35	59,56	62,30	69,70	1470,00	373700	16,80	•	•	•	.	•	.	.	
32B-2	BR32B2	50,80	31,00	29,21	42,25	17,81	7,11	6,35	58,55	63,00	70,90	1614,00	485300	18,45	•	•	•	.	•	.	.	
40B-2	BR40B2	63,50	38,10	39,37	52,95	22,89	8,64	8,13	72,29	77,50	87,70	2548,00	715700	31,55	•	•	•	.	•	.	.	
48B-2	BR48B2	76,20	45,72	48,26	66,04	29,24	12,19	10,16	91,21	95,20	105,70	4123,00	1156532	50,00	•	•	•	
56B-2	BR56B2	88,9	53,34	53,98	80,52	34,30	13,72	12,45	106,60	110,70	121,40	5574,00	1556870	69,70	•	•	•	
64B-2	BR64B2	101,6	60,96	63,50	90,17	39,40	15,24	13,72	119,90	124,50	134,60	7252,00	1423420	97,50	•	•	•	

* Largeur sur maillon de raccord le plus large catalogué

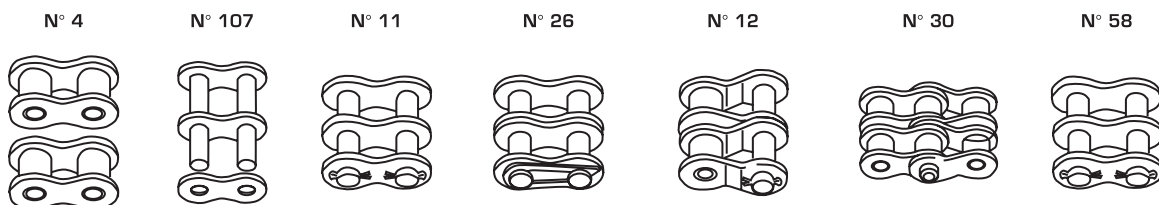

Chaînes de transmission à rouleaux Symbole B (Série européenne)

BS 228
ISO 606
DIN 8187

Chaînes Triples
Symbole B

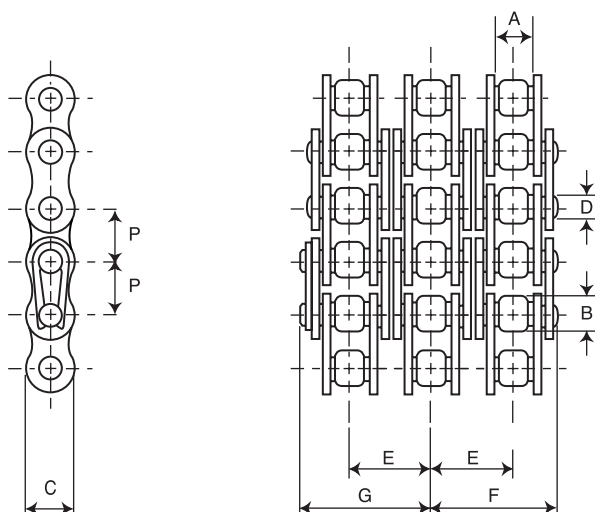
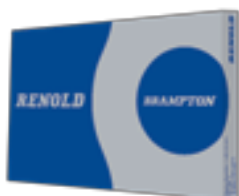

Chaîne		Données techniques											Maillons de raccord										
N° ISO	Réf. Brampton	Pas mm.	Larg. intér. mm	Diam. rouleau mm	Haut. plaque mm	Diam. axe mm	Ep. plaque intér. mm	Ep. plaque extér. mm	Pas trans. mm	Largeur sur axes mm		Surface de travail en mm ²	Charge de rupture N	Masse au mètre Kg/m	N° 4	N° 107	N° 11	N° 26	N° 12	N° 30	N° 58	N° 59	
		P	A	B	C	D			E	F	G*												
05B3	BR05B3	8,00	3,00	5,00	7,10	2,31	0,73	0,73	5,64	10,00	13,10	33,00	13200	0,54	•	•	•	•	•	•	•	•	•
06B3	BR06B3	9,525	5,72	6,35	8,25	3,28	1,3	1,04	10,24	17,00	25,80	84,00	27500	1,10	•	•	•	•	•	•	•	•	•
08B3	BR08B3	12,70	7,75	8,51	11,80	4,43	1,55	1,55	13,92	22,50	26,40	150,00	56000	1,99	•	•	•	•	•	•	•	•	•
10B3	BR10B3	15,875	9,65	10,16	14,70	5,08	1,55	1,55	16,59	26,40	30,50	201,00	60000	2,80	•	•	•	•	•	•	•	•	•
12B3	BR12B3	19,05	11,68	12,07	16,10	5,72	1,8	1,8	19,46	30,80	35,40	264,00	92000	3,45	•	•	•	•	•	•	•	•	•
16B3	BR16B3	25,40	17,02	15,87	21,00	8,28	4,12	3,1	31,88	50,00	55,40	619,00	191250	8,13	•	•	•	•	•	•	•	•	•
20B3	BR20B3	31,75	19,56	19,05	26,40	10,19	4,62	3,61	36,45	58,00	64,10	886,00	250000	11,00	•	•	•	•	•	•	•	•	•
24B3	BR24B3	38,10	25,40	25,40	33,40	14,63	6,1	5,08	48,36	75,00	81,60	1658,00	425000	21,00	•	•	•	•	•	•	•	•	•
28B3	BR28B3	44,45	31,00	27,94	37,00	15,90	7,62	6,35	59,56	92,00	100,00	2206,00	560000	25,40	•	•	•	•	•	•	•	•	•
32B3	BR32B3	50,80	31,00	29,21	42,25	17,81	7,11	6,35	58,55	92,00	102,20	2425,00	728700	27,67	•	•	•	•	•	•	•	•	•
40B3	BR40B3	63,50	38,10	39,37	52,95	22,89	8,64	8,13	72,29	116,50	121,70	3819,00	1079000	47,62	•	•	•	•	•	•	•	•	•
48B3	BR48B3	76,20	45,72	48,26	66,04	29,24	12,19	10,16	91,21	140,50	151,10	6181,00	1734800	76,20	•	•	•	•	•	•	•	•	•

* Largeur sur maillon de raccord le plus large catalogué

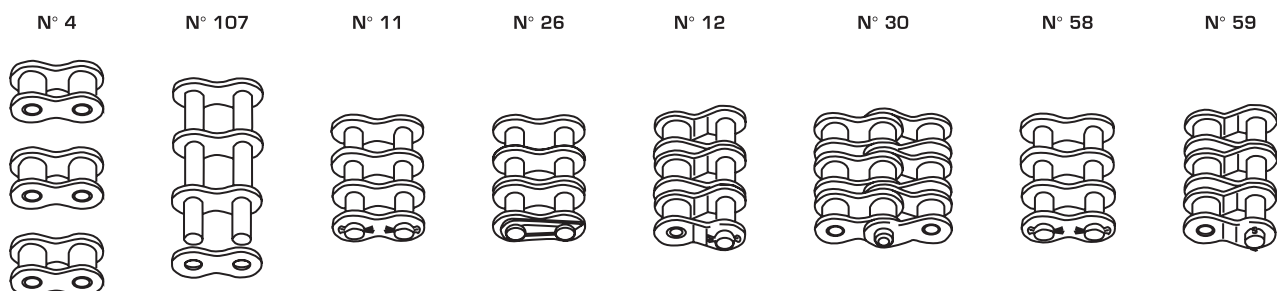

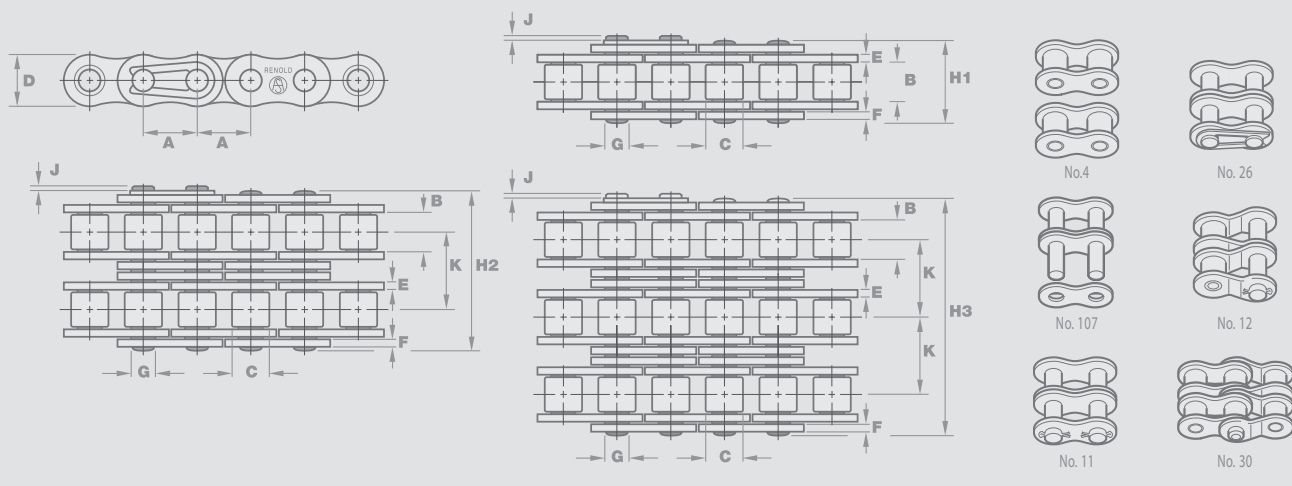

Chaîne		Données techniques													Maillons de raccord					
Renold Chain No.	ISO Ref.	Pas en (inch)	Pas (mm)	Larg. Intér.	Diam. rouleau	Haut. plaque	Ep. plaque intér.	Ep. plaque extér.	Diam. axe	Largeur sur axes		Entraxe	Charge de rupture (Newtons)	Masse au mètre (kg/m)	No. 4	No. 107	No. 11	No. 26	No. 12	No. 30
				MIN	MAX	MAX	MAX	MAX	MAX	MAX	MAX	NOM	MIN	kg/m						

European (BS) Standard - Simple

		A	A	B	C	D	E	F	G	H1	J	K								
1000001	-	0.158	4.000	2.70	2.50	4.10	0.57	0.57	1.65	6.8	1.2	-	1800	0.07	✓	✓	✓	-	-	-
1000002	03	0.197	5.000	2.50	3.20	4.10	0.60	0.60	1.49	7.4	1.3	-	2200	0.08	✓	✓	✓	-	-	-
1000003	04	0.236	6.000	2.80	4.00	5.00	0.60	0.60	1.85	7.4	1.0	-	3000	0.12	✓	✓	✓	-	-	-
AR05B1	05B-1	0.315	8.000	3.00	5.00	7.11	0.76	0.76	2.31	8.6	1.5	-	4400	0.18	✓	✓	✓	-	-	-
AR06B1*	06B-1	0.375	9.525	5.72	6.35	8.20	1.29	1.04	3.28	12.5	1.3	-	8900	0.39	✓	✓	✓	-	-	-
AR08B1**	08B-1	0.500	12.700	7.75	8.51	11.70	1.55	1.55	4.45	16.5	2.0	-	17800	0.70	✓	✓	✓	-	-	-
AR10B1**	10B-1	0.625	15.875	9.65	10.16	14.60	1.55	1.55	5.08	18.8	2.5	-	22200	0.96	✓	✓	✓	-	-	-
AR12B1**	12B-1	0.750	19.050	11.68	12.07	16.00	1.81	1.81	5.72	21.9	2.6	-	28900	1.22	✓	✓	✓	-	-	-
AR16B1**	16B-1	1.000	25.400	17.02	15.88	21.08	3.76	3.10	8.28	34.9	2.2	-	60000	2.80	✓	✓	✓	-	-	-
AR20B1**	20B-1	1.250	31.750	19.56	19.05	26.42	4.62	3.61	10.19	39.8	2.7	-	95000	3.85	✓	✓	✓	-	-	-
AR24B1**	24B-1	1.500	38.100	25.40	25.40	33.40	6.10	5.08	14.63	52.6	6.8	-	160000	7.45	✓	✓	✓	-	-	-
AR28B1	28B-1	1.750	44.450	30.99	27.94	37.08	7.62	6.35	15.90	64.2	6.8	-	200000	9.35	✓	✓	✓	-	-	-
AR32B1	32B-1	2.000	50.800	30.99	29.21	42.29	7.11	6.35	17.81	63.4	8.0	-	250000	10.10	✓	✓	✓	-	-	-
AR40B1	40B-1	2.500	63.500	39.30	39.37	52.96	8.13	8.13	22.89	78.2	9.5	-	355000	16.50	✓	✓	✓	-	-	-

European (BS) Standard - Duple

		A	A	B	C	D	E	F	G	H2	J	K								
1000004	04	0.236	6.000	2.80	4.00	5.00	0.60	0.60	1.85	7.4	1.0	5.50	6000	0.24	✓	✓	-	✓	-	✓
AR05B2	05B-2	0.315	8.000	3.00	5.00	7.11	0.76	0.76	2.31	14.3	1.5	5.64	7800	0.36	✓	✓	-	✓	-	✓
AR06B2**	06B-2	0.375	9.525	5.72	6.35	8.20	1.29	1.04	3.28	23.0	1.3	10.24	16900	0.78	✓	✓	-	✓	-	✓
AR08B2**	08B-2	0.500	12.700	7.75	8.51	11.70	1.55	1.55	4.45	30.4	2.0	13.92	31100	1.38	✓	✓	-	✓	-	✓
AR10B2**	10B-2	0.625	15.875	9.65	10.16	14.60	1.55	1.55	5.08	35.4	2.5	16.59	44500	1.69	✓	✓	-	✓	-	✓
AR12B2**	12B-2	0.750	19.050	11.68	12.07	16.00	1.81	1.81	5.72	41.4	2.6	19.46	57800	2.42	✓	✓	-	✓	-	✓
AR16B2**	16B-2	1.000	25.400	17.02	15.88	21.08	3.76	3.10	8.28	66.8	2.2	31.88	106000	5.50	✓	✓	-	✓	-	✓
AR20B2	20B-2	1.250	31.750	19.56	19.05	26.42	4.62	3.61	10.19	76.7	2.7	36.45	170000	7.80	✓	✓	-	✓	-	✓
AR24B2	24B-2	1.500	38.100	25.40	25.40	33.40	6.10	5.08	14.63	101.3	6.8	48.36	280000	14.80	✓	✓	✓	-	-	-
AR28B2	28B-2	1.750	44.450	30.99	27.94	37.08	7.62	6.35	15.90	123.7	6.8	59.56	360000	18.60	✓	✓	✓	-	-	-
AR32B2	32B-2	2.000	50.800	30.99	29.21	42.29	7.11	6.35	17.81	122.0	8.0	58.55	450000	20.10	✓	✓	✓	-	-	-
AR40B2	40B-2	2.500	63.500	39.30	39.37	52.96	8.13	8.13	22.89	150.5	9.5	72.29	630000	32.80	✓	✓	✓	-	-	-

European (BS) Standard - Triple

		A	A	B	C	D	E	F	G	H3	J	K								
AR05B3	05B-3	0.315	8.000	3.00	5.00	7.11	0.76	0.76	2.31	19.9	1.5	5.64	11100	0.54	✓	✓	-	✓	-	✓
AR06B3*	06B-3	0.375	9.525	5.72	6.35	8.20	1.29	1.04	3.28	33.3	1.3	10.24	24900	1.11	✓	✓	-	✓	-	✓
AR08B3	08B-3	0.500	12.700	7.75	8.51	11.70	1.55	1.55	4.45	44.3	2.0	13.92	44500	2.06	✓	✓	-	✓	-	✓
AR10B3	10B-3	0.625	15.875	9.65	10.16	14.60	1.55	1.55	5.08	52.0	2.5	16.59	66700	2.54	✓	✓	-	✓	-	✓
AR12B3	12B-3	0.750	19.050	11.68	12.07	16.00	1.81	1.81	5.72	60.9	2.6	19.46	86700	3.59	✓	✓	-	✓	-	✓
AR16B3	16B-3	1.000	25.400	17.02	15.88	21.08	3.76	3.10	8.28	98.6	2.2	31.88	160000	8.15	✓	✓	-	✓	-	✓
AR20B3	20B-3	1.250	31.750	19.56	19.05	26.42	4.62	3.61	10.19	113.2	2.7	36.45	250000	11.65	✓	✓	-	✓	-	✓
AR24B3	24B-3	1.500	38.100	25.40	25.40	33.40	6.10	5.08	14.63	149.7	6.8	48.36	425000	22.25	✓	✓	✓	-	-	-
AR28B3	28B-3	1.750	44.450	30.99	27.94	37.08	7.62	6.35	15.90	183.3	6.8	59.56	530000	28.00	✓	✓	✓	-	-	-
AR32B3	32B-3	2.000	50.800	30.99	29.21	42.29	7.11	6.35	17.81	180.5	8.0	58.55	670000	30.00	✓	✓	✓	-	-	-
AR40B3	40B-3	2.500	63.500	39.30	39.37	52.96	8.13	8.13	22.89	222.8	9.5	72.29	950000	48.90	✓	✓	✓	-	-	-

* Seulement avec plaques droites ** Disponible pour plaques latérales droites



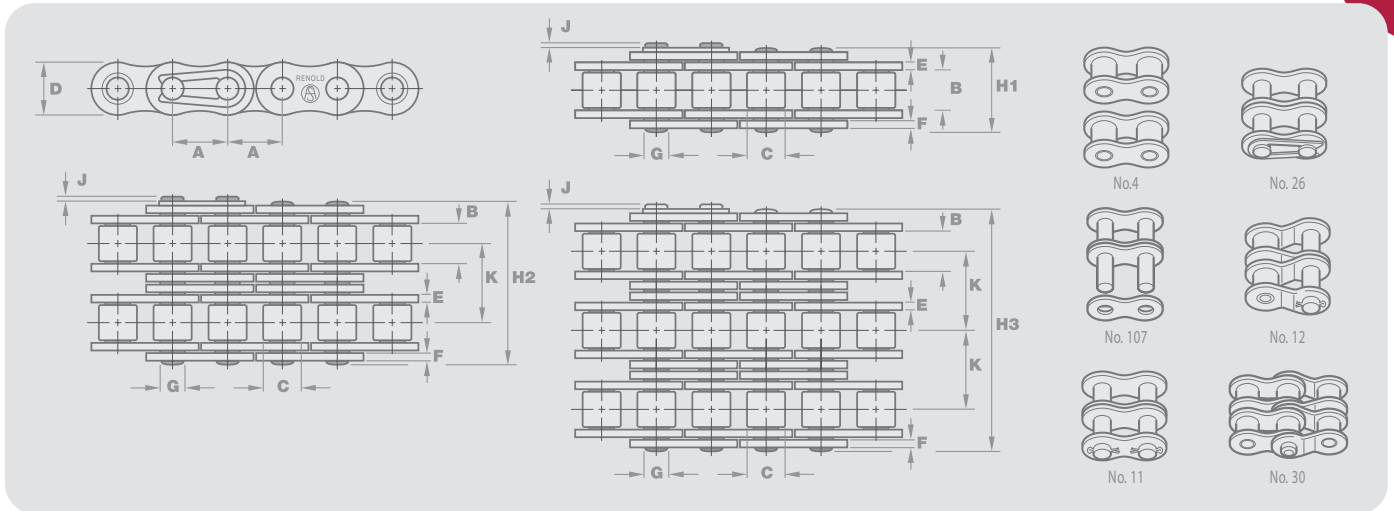

Chaîne		Données techniques											Maillons de raccord						
Renold Chain No.	ISO Ref.	Pas en (inch)	Pas (mm)	Larg. Intér.	Diam. rouleau	Haut. plaque	Ep. plaque intér.	Ep. plaque extér.	Diam. axe	Largeur sur axes	Entraxe	Charge de rupture (Newtons)	Masse au mètre (kg/m)	No. 4	No. 107	No. 11	No. 26	No. 12	No. 30
				MIN	MAX	MAX	MAX	MAX	MAX	MAX	MAX	MIN	kg/m						

European (BS) Standard - Simple

		A	A	B	C	D	E	F	G	H1	J	K								
SD05B-1	05B-1	-	8.000	3.00	5.00	7.11	0.75	0.75	2.31	8.0	8.9	-	4400	0.20	✓	✓	-	✓	-	✓
SD06B-1*	06B-1	0.375	9.525	5.72	6.35	8.20	1.25	1.00	3.28	13.2	14.2	-	8900	0.41	✓	✓	-	✓	-	✓
SD08B-1	08B-1	0.500	12.700	7.75	8.51	11.80	1.50	1.50	4.45	16.7	18.0	-	17800	0.69	✓	✓	-	✓	-	✓
SD10B-1	10B-1	0.625	15.875	9.65	10.16	14.70	1.65	1.65	5.08	19.6	21.0	-	22200	0.96	✓	✓	-	✓	-	✓
SD12B-1	12B-1	0.750	19.050	11.68	12.07	16.10	1.80	1.80	5.72	22.5	24.0	-	28900	1.22	✓	✓	-	✓	-	✓
SD16B-1	16B-1	1.000	25.400	17.02	15.88	21.05	4.00	3.20	8.28	36.0	37.2	-	60000	2.80	✓	✓	-	✓	✓	✓
SD20B-1	20B-1	1.250	31.750	19.56	19.05	26.30	4.50	3.50	10.19	41.1	44.7	-	95000	3.85	✓	✓	-	✓	✓	✓
SD24B-1	24B-1	1.500	38.100	25.40	25.40	33.30	6.00	5.20	14.63	53.3	57.5	-	160000	7.45	✓	✓	✓	✓	✓	✓
SD28B-1	28B-1	1.750	44.450	30.99	27.94	36.90	7.40	6.40	15.90	64.8	69.5	-	200000	9.35	✓	✓	✓	✓	✓	✓
SD32B-1	32B-1	2.000	50.800	30.99	29.21	42.10	7.10	6.40	17.81	66.2	71.0	-	250000	10.10	✓	✓	✓	✓	✓	✓

European (BS) Standard - Duple

		A	A	B	C	D	E	F	G	H2	J	K								
SD06B-2*	06B-2	0.375	9.525	5.72	6.35	8.20	1.25	1.00	3.28	23.5	24.5	10.24	16900	0.77	✓	✓	-	✓	-	✓
SD08B-2	08B-2	0.500	12.700	7.75	8.51	11.80	1.50	1.50	4.45	31.0	32.1	13.92	31100	1.34	✓	✓	-	✓	-	✓
SD10B-2	10B-2	0.625	15.875	9.65	10.16	14.70	1.65	1.65	5.08	36.2	37.5	16.59	44500	1.84	✓	✓	-	✓	-	✓
SD12B-2	12B-2	0.750	19.050	11.68	12.07	16.10	1.80	1.80	5.72	42.1	43.6	19.46	57800	2.31	✓	✓	-	✓	-	✓
SD16B-2	16B-2	1.000	25.400	17.02	15.88	21.05	4.00	3.20	8.28	67.5	69.1	31.88	106000	5.42	✓	✓	-	✓	✓	✓
SD20B-2	20B-2	1.250	31.750	19.56	19.05	26.30	4.50	3.50	10.19	77.2	80.9	36.45	170000	7.20	✓	✓	-	✓	✓	✓
SD24B-2	24B-2	1.500	38.100	25.40	25.40	33.30	6.00	5.20	14.63	101.6	105.9	48.36	280000	13.40	✓	✓	✓	✓	✓	✓
SD28B-2	28B-2	1.750	44.450	30.99	27.94	36.90	7.40	6.40	15.90	124.1	129.1	59.56	360000	16.60	✓	✓	✓	✓	✓	✓
SD32B-2	32B-2	2.000	50.800	30.99	29.21	42.10	7.10	6.40	17.81	124.6	129.6	58.55	450000	21.00	✓	✓	✓	✓	✓	✓

European (BS) Standard - Triple

		A	A	B	C	D	E	F	G	H3	J	K								
SD06B-3*	06B-3	0.375	9.525	5.72	6.35	8.20	1.25	1.04	3.28	33.80	33.90	10.24	24900	1.16	✓	✓	-	✓	-	✓
SD08B-3	08B-3	0.500	12.700	7.75	8.51	11.80	1.50	1.50	4.45	44.90	46.05	13.92	44500	2.03	✓	✓	-	✓	-	✓
SD10B-3	10B-3	0.625	15.875	9.65	10.16	14.70	1.65	1.65	5.08	52.80	54.10	16.59	66700	2.77	✓	✓	-	✓	-	✓
SD12B-3	12B-3	0.750	19.050	11.68	12.07	16.10	1.80	1.80	5.72	61.65	63.20	19.46	86700	3.46	✓	✓	-	✓	-	✓
SD16B-3	16B-3	1.000	25.400	17.02	15.88	21.05	4.00	3.20	8.28	99.40	101.00	31.88	160000	8.13	✓	✓	-	✓	✓	✓
SD20B-3	20B-3	1.250	31.750	19.56	19.05	26.30	4.50	3.50	10.19	114.20	117.90	36.45	250000	10.82	✓	✓	-	✓	✓	✓
SD24B-3	24B-3	1.500	38.100	25.40	25.40	33.30	6.00	5.20	14.63	150.10	154.60	48.36	425000	20.10	✓	✓	✓	✓	✓	✓
SD28B-3	28B-3	1.750	44.450	30.99	27.94	36.90	7.40	6.40	15.90	184.20	188.70	59.56	530000	24.92	✓	✓	✓	✓	✓	✓
SD32B-3	32B-3	2.000	50.800	30.99	29.21	42.10	7.10	6.40	17.81	183.20	188.20	58.55	670000	31.56	✓	✓	✓	✓	✓	✓

* Seulement avec plaques droites

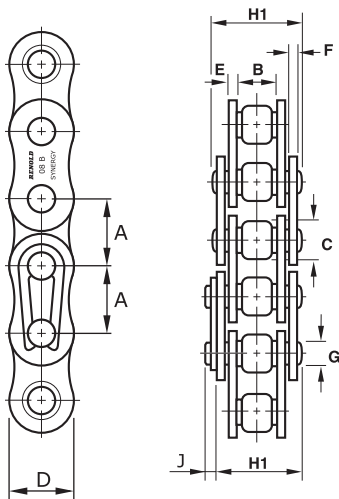

Chaîne SYNERGY BS - Simple

Chaîne		Données techniques										Maillons de raccord						
N° ISO	Réf. Renold	Pas	Larg. int. min	Diam. rouleaux max	Haut. plaq. max	Ep. plaq. int. max	Ep. plaq. ext. max	Ø axe	long. axe	Atta. max	Charge de rupture	Masse au mètre	N° 4	N° 107	N° 11	N° 26	N° 12	N° 30
		A	B	C	D	E	F	G	H1	J	N	Kg/m						
		mm	mm	mm	mm	mm	mm	mm	mm	mm	newtons							
06B-1	GY06B1	9,525	5,72	6,35	8,26	1,30	1,04	3,28	12,5	3,30	8900	0,39	•	•	.	•	.	•
-	111044	12,70	3,30	7,75	9,60	1,13	0,98	4,09	9,80	1,50	8900	0,30	•	•	.	•	.	•
-	111046	12,70	4,88	7,75	9,60	1,13	0,98	4,09	11,40	1,50	8900	0,35	•	•	.	•	.	•
-	GY08B1NA	12,70	5,21	8,51	11,81	1,55	1,55	4,45	14,46	1,50	17800	0,70	•	•	.	•	.	•
08B-1	GY08B1	12,70	7,75	8,51	11,81	1,55	1,55	4,45	17,00	3,90	17800	0,70	•	•	.	•	.	•
-	GY10B1NA	15,875	6,48	10,16	14,73	1,55	1,55	5,08	16,00	1,30	22200	0,81	•	•	.	•	.	•
10B-1	GY10B1	15,875	9,65	10,16	14,73	1,55	1,55	5,08	18,80	1,30	22200	0,92	•	•	.	•	.	•
12B-1	GY12B1	19,05	11,68	12,07	16,13	1,80	1,80	5,72	21,90	1,10	28900	1,20	•	•	.	•	.	•
16B-1	GY16B1	25,40	17,02	15,88	21,08	4,12	3,10	8,28	34,90	2,20	60000	2,80	•	•	.	•	•	.
20B-1	GY20B1	31,75	19,56	19,05	26,42	4,62	3,61	10,19	39,80	2,70	95000	3,85	•	•	.	•	•	.
24B-1	GY24B1	38,10	25,40	25,40	33,40	6,10	5,08	14,63	52,60	6,80	160000	7,45	•	•	•	•	•	.

⊗ Chaîne à plaques droites

La chaîne Renold dépasse de beaucoup le minimum de la norme ISO 606 pour la charge de rupture. Mais RENOLD ne considère pas ce chiffre comme un indicateur utile pour la performance de la chaîne. Des valeurs beaucoup plus représentatives sont la résistance à la fatigue et à l'usure.



N° 4



N° 107



N° 11



N° 26



N° 12



N° 30

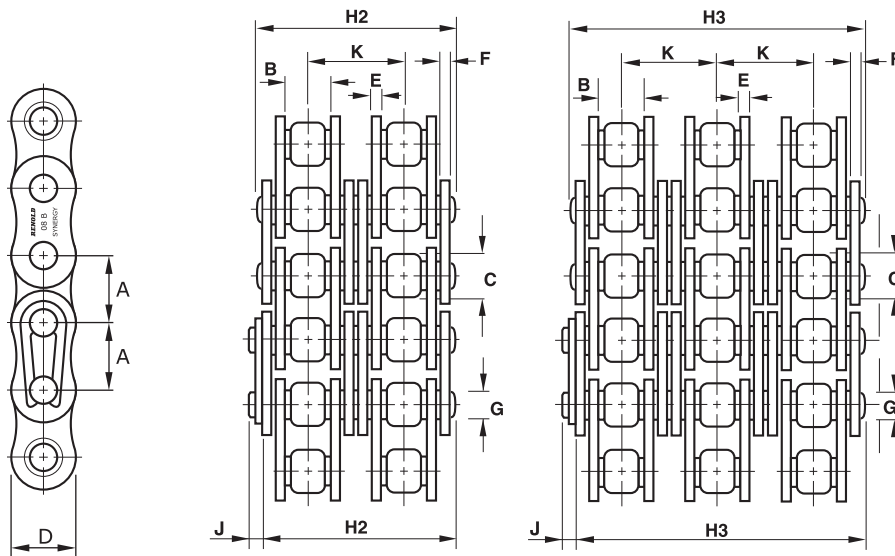

Chaîne SYNERGY BS - Double

Chaîne		Données techniques											Maillons de raccord						
N° ISO	Réf. Renold	Pas A	Larg. int. min B	Diam. rouleaux max C	Haut. plaq. max D	Ep. plaq. int. max E	Ep. plaq. ext. max F	Ø axe G	long. axe H2	Atta. max J	Pas trans. K	Charge de rupture N	Masse au mètre	N° 4	N° 107	N° 11	N° 26	N° 12	N° 30
		mm	mm	mm	mm	mm	mm	mm	mm	mm	mm	newtons	Kg/m						
06B-2	GY06B2	9,525	5,72	6,35	8,26	1,30	1,04	3,28	23,00	1,30	10,24	16900	0,74	•	•	.	•	.	•
08B-2	GY08B2	12,70	7,75	8,51	11,81	1,55	1,55	4,45	30,40	1,50	13,92	31100	1,38	•	•	.	•	.	•
10B-2	GY10B2	15,875	9,65	10,16	14,73	1,55	1,55	5,08	35,40	1,30	16,59	44500	1,80	•	•	.	•	.	•
12B-2	GY12B2	19,05	11,68	12,07	16,13	1,80	1,80	5,72	41,40	1,10	19,46	57800	2,40	•	•	.	•	.	•
16B-2	GY16B2	25,40	17,02	15,88	21,08	4,12	3,10	8,28	66,80	2,20	31,88	106000	5,50	•	•	.	•	•	.
20B-2	GY20B2	31,75	19,56	19,05	26,42	4,62	3,61	10,19	76,70	2,70	36,45	170000	7,80	•	•	.	•	•	.
24B-2	GY24B2	38,10	25,40	25,40	33,40	6,10	5,08	14,63	101,3	6,80	48,36	280000	14,80	•	•	•	.	•	.

⊗ Chaîne à plaques droites

Chaîne SYNERGY BS - Triple

Chaîne		Données techniques											Maillons de raccord						
N° ISO	Réf. Renold	Pas A	Larg. int. min B	Diam. rouleaux max C	Haut. plaq. max D	Ep. plaq. int. max E	Ep. plaq. ext. max F	Ø axe G	long. axe H3	Atta. max J	Pas trans. K	Charge de rupture N	Masse au mètre	N° 4	N° 107	N° 11	N° 26	N° 12	N° 30
		mm	mm	mm	mm	mm	mm	mm	mm	mm	mm	newtons	Kg/m						
06B-3	GY06B3	9,525	5,72	6,35	8,26	1,30	1,04	3,28	33,30	1,30	10,24	24900	1,10	•	•	.	•	.	•
08B-3	GY08B3	12,70	7,75	8,51	11,81	1,55	1,55	4,45	44,30	1,50	13,92	44500	2,06	•	•	.	•	.	•
10B-3	GY10B3	15,875	9,65	10,16	14,73	1,55	1,55	5,08	52,00	1,30	16,59	66700	2,54	•	•	.	•	.	•
12B-3	GY12B3	19,05	11,68	12,07	16,13	1,80	1,80	5,72	60,90	1,10	19,46	86700	3,60	•	•	.	•	.	•
16B-3	GY16B3	25,40	17,02	15,88	20,57	4,12	3,10	8,28	99,9	5,40	31,88	160000	8,15	•	•	.	•	•	.
20B-3	GY20B3	31,75	19,56	19,05	26,04	4,62	3,61	10,19	116,10	6,10	36,45	250000	11,65	•	•	.	•	•	.
24B-3	GY24B3	38,10	25,40	25,40	33,40	6,10	5,08	14,63	150,20	6,60	48,36	425000	22,25	•	•	•	.	•	.

⊗ Chaîne à plaques droites

La chaîne Renold dépasse de beaucoup le minimum de la norme ISO 606 pour la charge de rupture. Mais RENOLD ne considère pas ce chiffre comme un indicateur utile pour la performance de la chaîne. Des valeurs beaucoup plus représentatives sont la résistance à la fatigue et à l'usure.

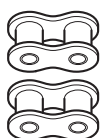

N° 4

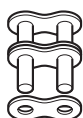

N° 107



N° 11/58



N° 26



N° 12



N° 30

BS 228
ISO 606
DIN 8187

Plaques attaches K1 standard ISO

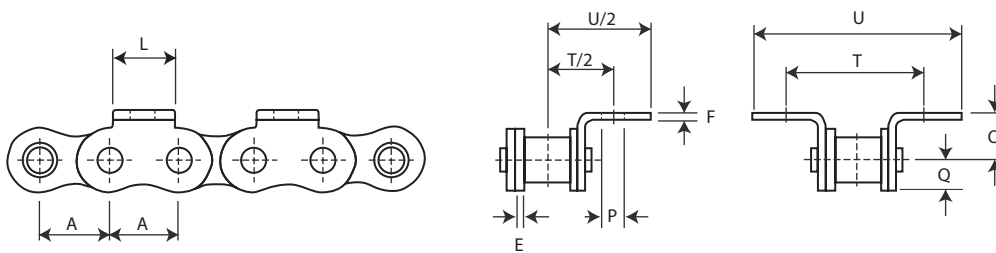

Chaîne		Données techniques									Maillons de raccord					
N° ISO	Réf. Brampton	Pas A mm	Ep. plaque intér. E mm	Ep. plaque extér. F mm	Largeur attache L mm	Diam. trou attache O mm	P mm	Q mm	Pas Trans. T mm	U mm	N° 140	N° 142	N° 170	N° 172	N° 176	N° 178
08B1	B10043	12,70	1,51	1,51	11,00	8,90	4,30	5,80	25,40	41,70	•	•	•	•	•	•
10B1	B10053	15,875	1,51	1,51	14,00	10,30	5,30	7,30	31,80	49,60	•	•	•	•	•	•
12B1	B10063	19,05	1,76	1,76	18,00	13,50	6,60	8,10	38,10	52,70	•	•	•	•	•	•
16B1	B10083	25,40	3,70	3,00	24,00	15,90	6,60	10,30	50,80	85,60	•	•	•	•	•	•
20B1	B10103	31,75	4,40	3,50	30,00	19,90	8,40	12,50	63,50	100,00	•	•	•	•	•	•

Nota :
Les plaques attaches K1 peuvent équiper les chaînes doubles et triples

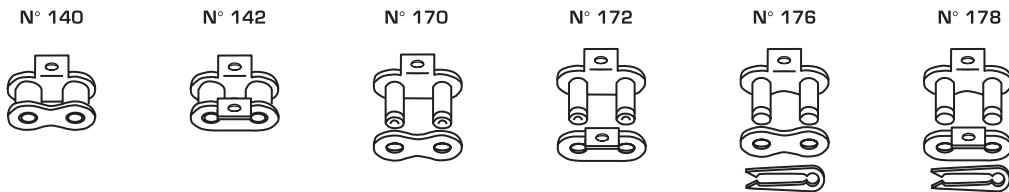

Plaques attaches K2 standard ISO

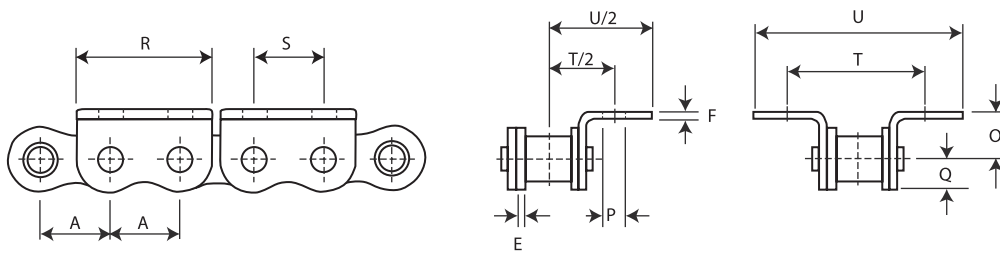

Chaîne		Données techniques									Pièces détachées					
N° ISO	Réf. Brampton	Pas A mm	Ep. plaque intér. E mm	Ep. plaque extér. F mm	Largeur attache R mm	Diam. trou attache O mm	Entraxe trous S mm	Pas Trans. T mm	U mm	N° 144	N° 145	N° 174	N° 175	N° 180	N° 181	
08B	B10043	12,70	1,51	1,51	24,40	8,90	4,30	5,80	12,70	25,40	41,70	•	•	•	•	•
10B	B10053	15,875	1,51	1,51	29,90	10,30	5,30	7,30	15,90	31,80	49,60	•	•	•	•	•
12B	B10063	19,05	1,76	1,76	35,40	13,50	6,60	8,10	19,00	38,10	52,70	•	•	•	•	•
16B	B10083	25,40	3,70	3,00	46,20	15,90	6,60	10,30	25,40	50,80	85,60	•	•	•	•	•
20B	B10103	31,75	4,40	3,50	57,00	19,90	8,40	12,50	31,70	63,50	101,00	•	•	•	•	•

Nota :
Les plaques attaches K2 peuvent équiper les chaînes doubles et triples

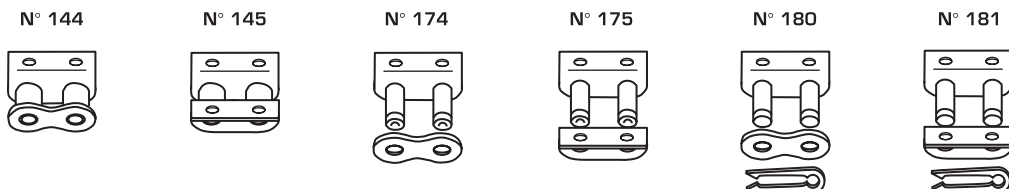

BS 228
ISO 606
DIN 8187

Plaques attaches K3 standard ISO

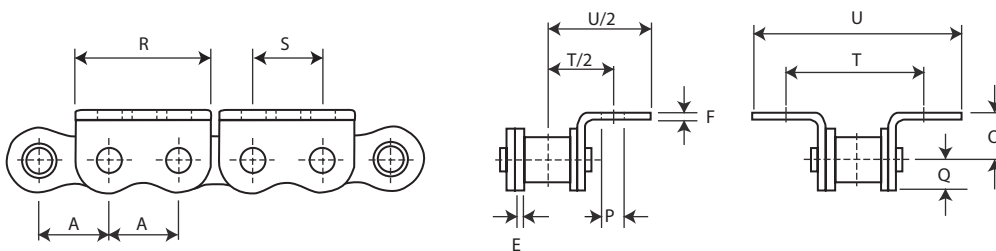
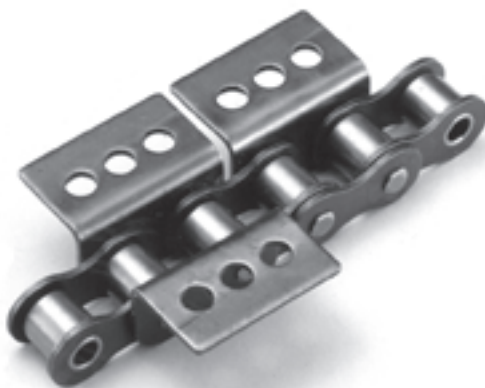

Chaîne		Données techniques										Pièces détachées					
N° ISO	Réf. Brampton	Pas	Ep. plaque intér.	Ep. plaque extér.	Largeur attache	Diam. trou attache	Entraxe trous	Pas Trans.									
		A mm	E mm	F mm	R mm	O mm	P mm	Q mm	S mm	T mm	U mm	N° 80323	N° 80324	N° 80326	N° 80327	N° 80320	N° 80322
12B1	B10063	19,05	1,76	1,76	36,00	13,50	6,40	8,10	19,00	38,10	60,00	•	•	•	•	•	•
16B1	B10083	25,40	3,70	3,00	45,00	15,90	6,40	10,30	26,40	50,80	70,00	•	•	•	•	•	•

Nota :
Les plaques attaches K3 peuvent équiper les chaînes doubles et triples

N° 80323



N° 80324



N° 80326

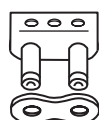

N° 80327

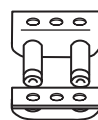

N° 80320



N° 80322

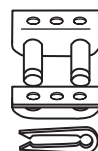

Plaques attaches M1 standard ISO

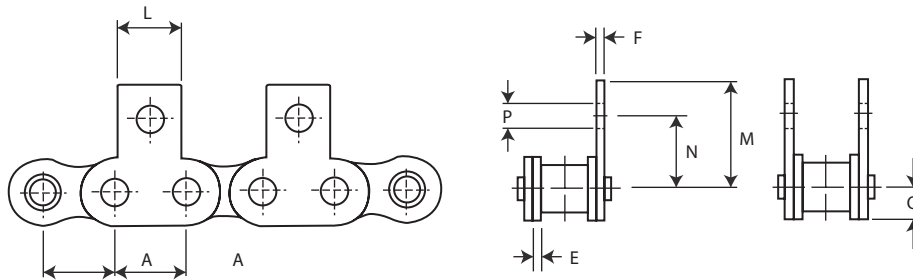

Chaîne		Données techniques								Pièces détachées					
N° ISO	Réf. Brampton	Pas	Ep. plaque intér.	Ep. plaque extér.	Largeur attache			Diam. trou attache		N° 240	N° 242	N° 270	N° 272	N° 276	N° 278
		A mm	E mm	F mm	L mm	M mm	N mm	P mm	Q mm						
08B1	B10043	12,70	1,51	1,51	11,00	20,80	13,00	4,30	5,80	•	•	•	•	•	•
10B1	B10053	15,875	1,51	1,51	14,00	24,90	16,50	5,30	7,30	•	•	•	•	•	•
12B1	B10063	19,05	1,76	1,76	18,00	28,20	21,00	6,60	8,10	•	•	•	•	•	•
16B1	B10083	25,40	3,70	3,00	24,00	39,70	23,00	6,60	10,30	•	•	•	•	•	•
20B1	B10103	31,75	4,40	3,50	30,00	47,50	30,50	8,40	12,50	•	•	•	•	•	•

Nota :
Les plaques attaches M1 peuvent équiper les chaînes doubles et triples

N° 240



N° 242



N° 270



N° 272

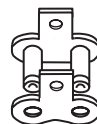

N° 276



N° 278



BS 228
ISO 606
DIN 8187

Plaques attaches M2 standard ISO

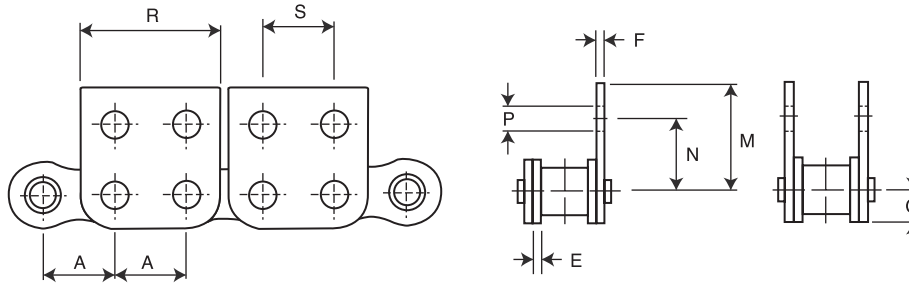
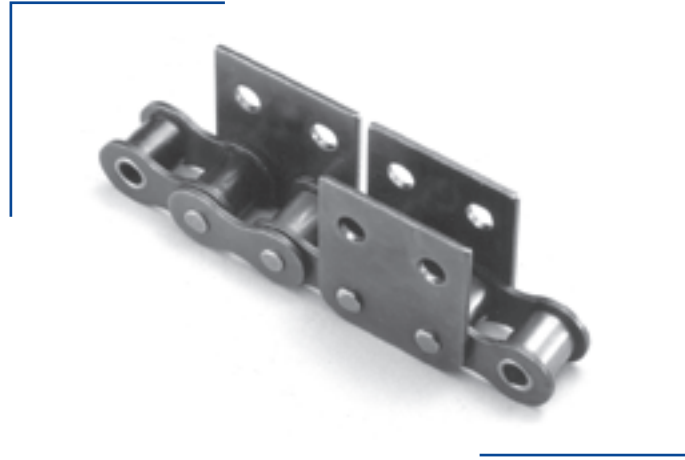

Chaîne		Données techniques								Pièces détachées						
N° ISO	Réf. Brampton	Pas A mm	Ep. plaque intér. E mm	Ep. plaque extér. F mm	M mm	N mm	Diam. trou attache P mm	Q mm	R mm	S mm	N° 244	N° 245	N° 274	N° 275	N° 280	N° 281
08B1	B10043	12,70	1,51	1,51	20,80	13,00	4,30	5,80	24,40	12,70	•	•	•	•	•	•
10B1	B10053	15,875	1,51	1,51	24,90	16,50	5,30	7,30	29,90	15,90	•	•	•	•	•	•
12B1	B10063	19,05	1,76	1,76	28,20	21,00	6,60	8,10	35,40	19,00	•	•	•	•	•	•
16B1	B10083	25,40	3,70	3,00	39,70	23,00	6,60	10,30	46,20	25,40	•	•	•	•	•	•
20B1	B10103	31,75	4,40	3,50	47,50	30,50	8,40	12,50	57,00	31,70	•	•	•	•	•	•

Nota :
Les plaques attaches M2 peuvent équiper les chaînes doubles et triples

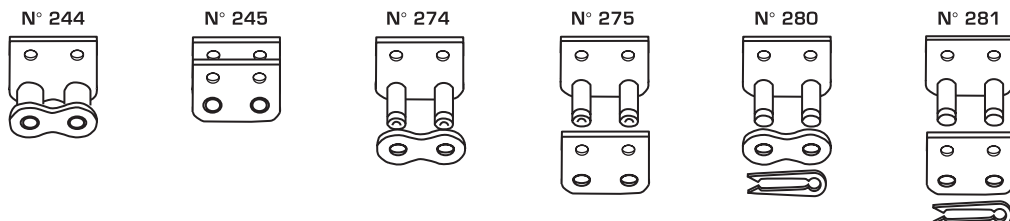

Plaques attaches M3 standard ISO

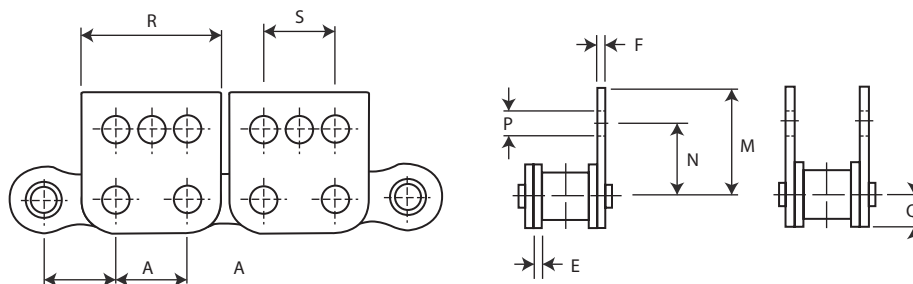

Chaîne		Données techniques									Pièces détachées					
N° ISO	Réf. Brampton	Pas	Ep. plaque intér.	Ep. plaque extér.	Diam. trou attache	Largueur attache										
		A mm	E mm	F mm	M mm	N mm	P mm	Q mm	R mm	S mm	N° 8353	N° 8354	N° 8356	N° 8357	N° 8350	N° 8352
12B1	B10063	19,05	1,76	1,76	32,00	21,50	6,40	8,10	35,00	19,05	•	•	•	•	•	•
16B1	B10083	25,40	3,70	3,00	35,00	23,50	6,40	10,30	45,00	25,40	•	•	•	•	•	•

Nota :
Les plaques attaches M3 peuvent équiper les chaînes doubles et triples

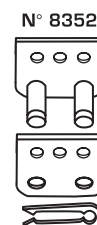
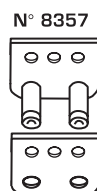
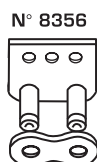
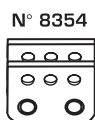

BS 228
ISO 606
DIN 8187

Chaîne à axes prolongés lisses

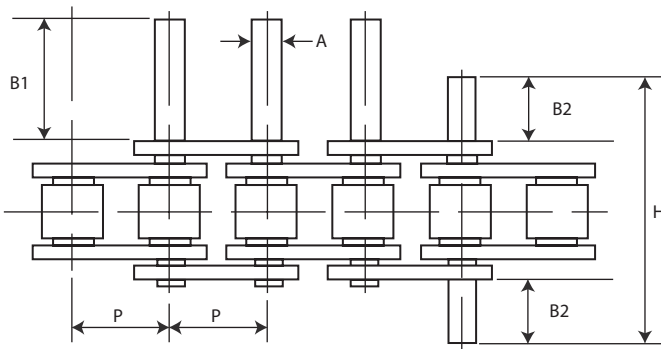

Des axes prolongés d'un seul côté de la chaîne peuvent être assemblés sur les chaînes simples au pas de 9,525 mm jusqu'à 25,40 mm inclus. Les axes prolongés dont l'espacement sera défini par le client, permettent un montage aisé sur les chaînes de barres-entretoises tubulaires ou d'attaches.

Chaîne		Données techniques					Pièces détachées												
N° ISO	Pas P mm	Type d'axe	Diam. axe A mm	Longueur maxi H mm	Longueur de dépassement B1 mm	B2 mm	N° 163	N° 164	N° 165	N° 166	N° 563	N° 564	N° 565	N° 566	N° 763	N° 764	N° 765	N° 766	
08B	12,7	STD BRAMPTON	4,45	25,30	9,53	5,30	•	•	•	•	•	•	•	•	•	•	•	•	•
		DOUBLE	4,45	31,00	14,80	7,90	•	•	•	•	•	•	•	•	•	•	•	•	•
		TRIPLE	4,45	44,90	28,70	14,80	•	•	•	•	•	•	•	•	•	•	•	•	•
10B	15,875	STD BRAMPTON	5,08	29,70	11,90	6,50	•	•	•	•	•	•	•	•	•	•	•	•	•
		DOUBLE	5,08	36,20	17,60	9,30	•	•	•	•	•	•	•	•	•	•	•	•	•
		TRIPLE	5,08	52,80	34,20	17,60	•	•	•	•	•	•	•	•	•	•	•	•	•
12B	19,05	STD BRAMPTON	5,72	35,00	14,30	7,70	•	•	•	•	•	•	•	•	•	•	•	•	•
		DOUBLE	5,72	42,40	20,70	10,90	•	•	•	•	•	•	•	•	•	•	•	•	•
		TRIPLE	5,72	61,70	40,20	20,70	•	•	•	•	•	•	•	•	•	•	•	•	•
16B	25,4	STD BRAMPTON	8,28	52,45	19,05	10,30	•	•	•	•	•	•	•	•	•	•	•	•	•
		DOUBLE	8,28	68,00	33,30	17,40	•	•	•	•	•	•	•	•	•	•	•	•	•
		TRIPLE	8,28	99,90	65,20	33,30	•	•	•	•	•	•	•	•	•	•	•	•	•

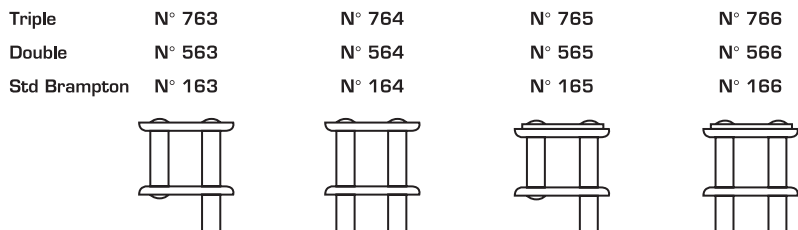

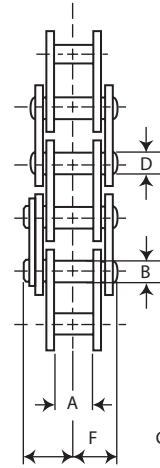
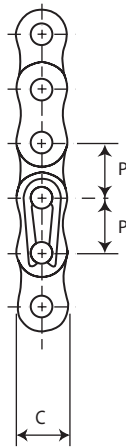

Chaîne		Données techniques											Maillons de raccord							
N° ISO	Réf. Brampton	Pas P	Larg. intér. A	Diam. douille B	Haut. plaque C	Diam. axe D	Ep. plaque intér. mm	Ep. plaque extér. mm	Pas trans. E	Largeur sur axes F	G*	Surface de travail en mm ²	Charge de rupture N	Masse au mètre Kg/m	N° 4	N° 107	N° 12	N° 26	N° 30	N° 58
-	B 20038	9,525	5,72	4,70	8,25	3,28	1,3	1,04	-	6,70	10,00	28,50	11100	0,32	•	•	.	•	•	.
-	B 20043	12,70	7,75	6,35	11,80	4,43	1,55	1,55	-	8,50	12,40	50,00	19000	0,55	•	•	.	•	•	•
-	B 20053	15,875	9,65	7,24	14,70	5,08	1,55	1,55	-	9,80	13,90	67,00	23000	0,68	•	•	.	•	•	•
-	B 20063	19,05	11,68	8,64	16,10	5,72	1,8	1,8	-	11,40	16,00	88,00	30500	0,88	•	•	.	•	•	•
-	B 20083	25,40	17,02	11,56	21,00	8,28	4,12	3,1	-	18,00	23,40	207,00	63750	2,22	•	•	•	•	•	•
-	B 20103	31,75	19,56	13,34	26,40	10,19	4,62	3,61	-	21,60	27,70	290,00	95000	3,07	•	•
-	120127	38,10	25,40	18,42	33,40	14,63	6,1	5,08	-	26,70	33,30	548,00	160000	5,49	•	•
-	120147	44,45	31,00	20,32	37,00	15,90	7,62	6,35	-	32,50	39,90	735,00	196200	6,76	•	•
-	120166	50,80	31,00	22,10	42,25	17,81	7,11	6,35	-	33,70	41,60	807,00	255000	7,55	•	•
-	120206	63,50	38,10	28,96	52,95	22,89	8,64	8,13	-	41,30	51,50	1271,00	372700	12,70	•	•
-	120245	76,20	45,72	37,34	63,85	29,24	12,19	10,16	-	49,60	60,10	2058,00	400350	20,25	•	•

* Largeur sur maillon de raccord le plus large catalogué.

N° 4



N° 107



N° 12



N° 26



N° 30



N° 58



BS 228
ISO 606
DIN 8187

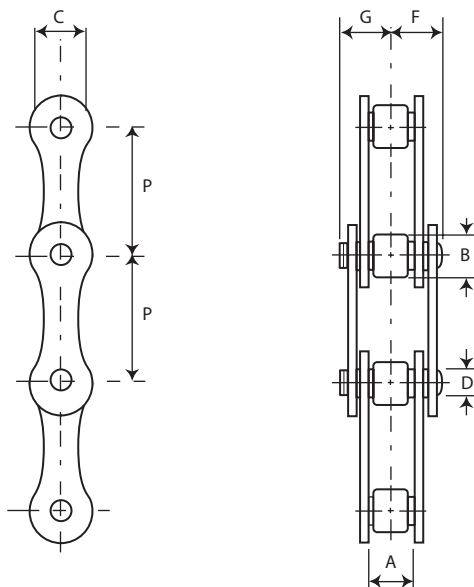

Chaîne		Données techniques											Maillons de raccord									
N° ISO	Réf. Brampton	Pas P mm	Larg int A mm	Diam rouleaux B mm	Haut plaq C mm	Diam axe D mm	Ep. plaque intér. mm	Ep. plaque extér. mm	Pas trans. E mm	Largeur sur axes F mm	Largeur G* mm	Surface de travail en mm ²	Charge de rupture N newtons	Masse au mètre Kg/m	N° 4	N° 107	N° 26	N° 30	N° 58	N° 59	N° 11	
208B	B 13089	25,40	7,75	8,51	11,80	4,43	1,55	1,55	-	8,50	12,40	50,00	18000	0,51	•	•	•	•	•	•	•	•
210B	B 13109	31,75	9,65	10,16	14,70	5,08	1,55	1,55	-	9,80	13,90	67,00	22400	0,60	•	•	•	•	•	•	•	•
212B	B 13129	38,10	11,68	12,07	16,10	5,72	1,8	1,8	-	11,40	16,00	88,00	29000	0,76	•	•	•	•	•	•	•	•
216B	113168	50,80	17,02	15,87	21,00	8,28	4,12	3,1	-	18,00	23,40	207,00	67000	1,93	•	•	•	•	•	•	•	•
220B	113203	63,50	19,56	19,05	26,40	10,19	4,62	3,61	-	21,60	27,70	290,00	98070	2,53	•	•	•	•	•	•	•	•
224B	113243	76,20	25,40	25,40	33,40	14,63	6,10	5,08	-	26,70	33,30	548,00	166700	4,46	•	•	•	•	•	•	•	•
232B	113323	101,60	31,00	29,21	42,25	17,81	7,11	6,35	-	33,70	41,60	807,00	255000	5,91	•	•	•	•	•	•	•	•

* Largeur sur maillon de raccord le plus large catalogué.

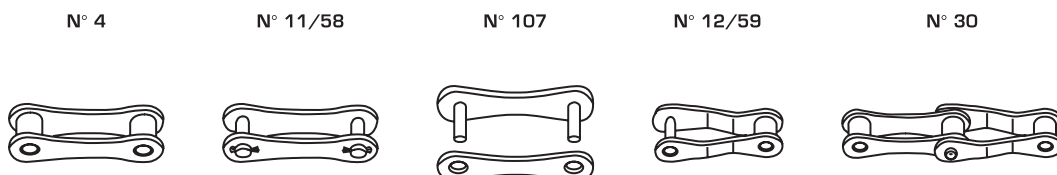

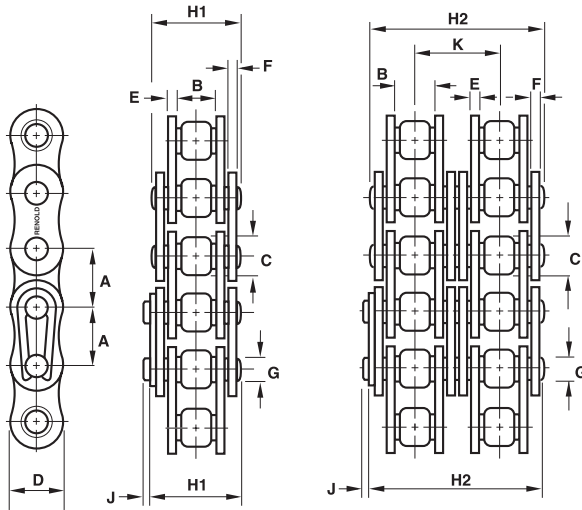

La chaîne Renold est fabriquée à partir d'acier inoxydable de classe 300. Ces chaînes sont idéales pour des milieux acides ou alcalins, lorsque la chaîne est exposée à l'humidité, dans des endroits à très basses ou très hautes températures (de -40°C à +400°C) et bien sûr si l'on a besoin d'une résistance à la corrosion.

La chaîne Renold doit être choisie si la résistance aux produits chimiques est primordiale. La chaîne CORIS est fabriquée à partir de matériaux approuvés FDA et pré-lubrifiée avec un produit agréé USDA H1.

Les Chaînes existent aussi avec attaches M ou K et axes prolongés sur demande

Chaîne standard BS - Simple

Chaîne		Données techniques										Maillons de raccord					
N ISO	Réf. Renold	Pas	Larg. int.	Diam. rouleaux	Haut. plaq. max	Ep. plaq. int. max	Ep. plaq. ext. max	axe	long. axe	Atta. max	Pas trans.	Charge de rupture	Masse au mètre	N 4	N 107	N 26	N 11
		A	B	C	D	E	F	G	H1	J	K	N					
		mm	mm	mm	mm	mm	mm	mm	mm	mm	mm	newtons	Kg/m				
06B-1	06B1SS	9,525	5,72	6,35	8,26	1,25	1,00	3,28	12,50	1,30	-	6850	0,41	•	•	•	•
08B-1	08B1SS	12,70	7,75	8,51	11,81	1,50	1,50	4,45	16,50	1,50	-	12000	0,70	•	•	•	•
10B-1	10B1SS	15,875	9,65	10,16	14,73	1,50	1,50	5,08	18,80	1,30	-	14700	0,95	•	•	•	•
12B-1	12B1SS	19,05	11,68	12,07	16,10	1,76	1,76	5,72	21,90	1,10	-	18640	1,25	•	•	•	•
16B-1	16B1SS	25,40	17,02	15,88	21,08	3,70	3,00	8,28	34,90	2,20	-	43160	2,70	•	•	•	•

Chaîne standard BS - Double

Chaîne		Données techniques										Maillons de raccord					
N ISO	Réf. Renold	Pas	Larg. int.	Diam. rouleaux	Haut. plaq. max	Ep. plaq. int. max	Ep. plaq. ext. max	axe	long. axe	Atta. max	Pas trans.	Charge de rupture	Masse au mètre	N 4	N 107	N 26	N 11
		A	B	C	D	E	F	G	H2	J	K	N					
		mm	mm	mm	mm	mm	mm	mm	mm	mm	mm	newtons	Kg/m				
06B-2	06B2SS	9,525	5,72	6,35	8,26	1,25	1,00	3,28	23,00	1,30	10,24	12150	0,78	•	•	•	•
08B-2	08B2SS	12,70	7,75	8,51	11,81	1,50	1,50	4,45	30,40	1,50	13,92	23540	1,35	•	•	•	•
10B-2	10B2SS	15,875	9,65	10,16	14,73	1,50	1,50	5,08	35,40	1,30	16,59	29400	1,85	•	•	•	•
12B-2	12B2SS	19,05	11,68	12,07	16,10	1,76	1,76	5,72	41,40	1,10	19,46	37280	2,50	•	•	•	•
16B-2	16B2SS	25,40	17,02	15,88	21,08	3,70	3,00	8,28	66,80	2,20	31,88	86320	5,40	•	•	•	•



N° 4



N° 107



N° 26



N° 11

Pas besoin de re-lubrifier cette chaîne

Cette chaîne sèche au touché incorpore désormais des performances accrues ainsi que des caractéristiques améliorées par rapport à la version précédente. En utilisant les techniques les plus évoluées, Renold a incorporé un processus de traitement des surfaces spécial pour améliorer l'application du nickelage électrolytique. Ce type de revêtement ne s'ébrèche pas ni ne s'écaille comme cela peut arriver avec d'autres traitements.

Le revêtement de l'axe minimise la friction, améliore la résistance à la fatigue et réduit les vibrations, le revêtement agréé FDA sur le rouleau et le lubrifiant approuvé USDA H1 dans l'articulation de la chaîne en font un produit idéal pour l'industrie alimentaire.



Caractéristiques :

- Chaîne sèche au touché.
- Aucune re-lubrification nécessaire.
- Revêtement agréé FDA sur les rouleaux.
- Le nickelage des plaques ne s'écaille pas ni se s'ébrèche.
- Bonne résistance à la corrosion.
- Chaîne lubrifiée avec un produit agréé USDA H1 à la livraison.
- Dimension standard des chaînes d'où un remplacement en lieu et place.
- Chaîne compatible avec les pignons standards.
- Disponible en standard BS du pas de 9,525 à 38,1 simple et double (06B1 à 24B1 et 06B2 à 24B2).
- Chaînes adaptées sur demande.

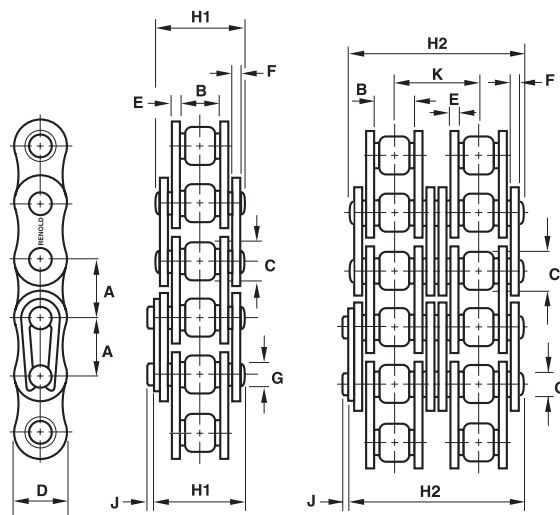

Chaîne standard BS - Simple

Chaîne		Données techniques										Maillons de raccord						
N° ISO	Réf. Renold	Pas	Larg. int. min	Diam. rouleaux max	Haut. plaq. max	Ep. plaq. int. max	Ep. plaq. ext. max	Ø axe	long. axe	Atta. max	Charge de rupture	Masse au mètre	N° 4	N° 107	N° 26	N° 11	N° 12	N° 30
		A	B	C	D	E	F	G	H1	J	N							
		mm	mm	mm	mm	mm	mm	mm	mm	mm	newtons	Kg/m						
06B-1	06B1SN*	9,525	5,72	6,35	8,20	1,25	1,00	3,28	12,50	1,10	8900	0,40	•	•	•	•	•	•
08B-1	08B1SN	12,70	7,75	8,51	11,70	1,76	1,50	4,45	17,00	1,40	17800	0,73	•	•	•	•	•	•
10B-1	10B1SN	15,875	9,65	10,16	14,60	2,00	1,50	5,08	19,60	1,40	22200	1,01	•	•	•	•	•	•
12B-1	12B1SN	19,05	11,68	12,07	16,00	2,36	1,76	5,72	23,60	1,40	28900	1,30	•	•	•	•	•	•
16B-1	16B1SN	25,40	17,02	15,88	20,20	3,70	3,00	8,27	35,00	1,60	60000	2,72	•	•	•	•	•	•
20B-1	20B1SN	31,75	19,56	19,05	25,30	4,40	3,50	10,17	41,40	2,10	95000	3,75	•	•	•	•	•	•
24B-1	24B1SN	38,10	25,40	25,40	33,40	6,00	5,00	14,63	52,60	5,00	160000	7,35	•	•	•	•	•	•

Chaîne standard BS - Double

Chaîne		Données techniques											Maillons de raccord						
N° ISO	Réf. Renold	Pas	Larg. int. min	Diam. rouleaux max	Haut. plaq. max	Ep. plaq. int. max	Ep. plaq. ext. max	Ø axe	long. axe	Atta. max	Pas trans.	Charge de rupture	Masse au mètre	N° 4	N° 107	N° 26	N° 11	N° 12	N° 30
		A	B	C	D	E	F	G	H2	J	K	N							
		mm	mm	mm	mm	mm	mm	mm	mm	mm	mm	newtons	Kg/m						
06B-2	06B2SN*	9,525	5,72	6,35	8,20	1,25	1,00	3,28	23,00	1,10	10,24	16900	0,76	•	•	•	•	•	•
08B-2	08B2SN	12,70	7,75	8,51	11,70	1,76	1,50	4,45	30,90	1,40	13,92	31100	1,40	•	•	•	•	•	•
10B-2	10B2SN	15,875	9,65	10,16	14,60	2,00	1,50	5,08	36,20	1,40	16,59	44500	1,93	•	•	•	•	•	•
12B-2	12B2SN	19,05	11,68	12,07	16,00	2,36	1,76	5,72	43,10	1,40	19,46	57800	2,47	•	•	•	•	•	•
16B-2	16B2SN	25,40	17,02	15,88	20,20	3,70	3,00	8,27	66,90	1,60	31,88	106000	5,08	•	•	•	•	•	•
20B-2	20B2SN	31,75	19,56	19,05	25,30	4,40	3,50	10,17	77,90	2,10	36,45	170000	7,06	•	•	•	•	•	•
24B-2	24B2SN	38,10	25,40	25,40	33,40	6,00	5,00	14,63	101,00	5,00	48,36	280000	14,55	•	•	•	•	•	•



N° 4



N° 107



N° 26



N° 11



N° 12



N° 30

Chaînes RENOLD SYNO à rouleaux polymère (BS)

Pour les charges élevées et les applications sévères, la gamme Renold SYNO à rouleaux et inserts polymère entre l'axe et la douille arrive sur le marché des applications nécessitant résistance à la fatigue et à l'usure. Ce polymère très résistant à l'usure avec une durée de vie élevée a été développé spécifiquement pour Renold, testé pour la résistance aux chocs et aux capacités de charges, ce qui permet d'utiliser cette chaîne sans aucune lubrification. Disponible du pas de 44,45 (28B) à 63,5 (40B) simple et double, elle est idéale pour les applications où il n'est pas possible de lubrifier la chaîne.

La chaîne Renold SYNO à rouleaux et inserts polymère entre l'axe et la douille est utilisable dans les applications suivantes :

- Utilisation extérieure ou lavage.
- Environnements où la lubrification peut contaminer les produits.
- Environnements où la lubrification peut se transformer en dépôts collants pouvant pénétrer dans les articulations de la chaîne, en provoquant le grippage.
- Usine d'assemblage automobile et aciéries.
- Industrie forestière, scieries ou papeteries.
- Usines textiles.
- Mélangeurs.

Avec la résistance à la corrosion combinée à la variété des applications auxquelles elle peut faire face, la chaîne Renold SYNO à rouleaux et inserts polymère entre l'axe et la douille est un véritable produit universel.

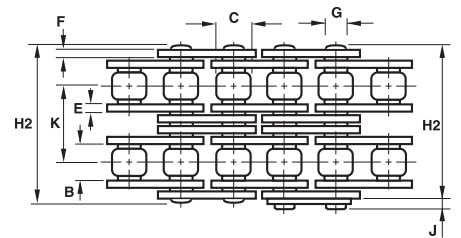
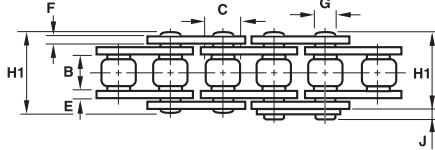
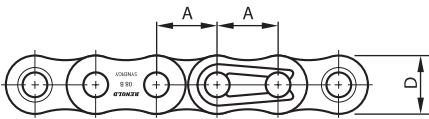

Chaîne standard BS - Simple & Double

Chaîne		Données techniques										Maillons de raccord			
N° ISO	Réf. Renold	Pas	Larg int. min	Diam rouleaux max	Haut plaq. max	Ep. plaq. int. max	Ep. plaq. ext. max	Ø axe	long. axe	Atta. max	Pas trans.	Charge de rupture	Masse au mètre	N° 11	N° 107
		A	B	C	D	E	F	G	H1	J	K	N	Kg/m		
		mm	mm	mm	mm	mm	mm	mm	mm	mm	mm	newtons			
28B-1	28B1SP	44,45	30,99	27,94	37,08	7,62	6,35	12,71	64,20	6,80	-	200000	8,10	•	•
32B-1	32B1SP	50,80	30,99	29,21	42,29	7,11	6,35	14,29	63,40	8,00	-	250000	9,00	•	•
40B-1	40B1SP	63,50	39,30	39,37	52,96	8,13	8,13	19,85	78,20	9,50	-	355000	14,30	•	•
28B-2	28B2SP	44,45	30,99	27,94	37,08	7,62	6,35	12,71	123,70	6,80	59,56	360000	16,00	•	•
32B-2	32B2SP	50,80	30,99	29,21	42,29	7,11	6,35	14,29	122,00	8,00	58,55	450000	17,90	•	•
40B-2	40B2SP	63,50	39,30	39,37	52,96	8,13	8,13	19,85	150,50	9,50	72,29	694000	28,40	•	•

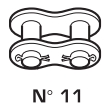

Chaînes RENOLD SYNO à rouleaux polymère (PC)

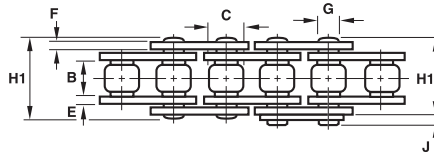
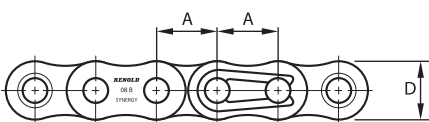

Chaîne Standard PC - Simple

Chaîne		Données techniques										Maillons de raccord					
N° ISO	Réf. Renold	Pas	Larg int. min	Diam rouleaux max	Haut plaq. max	Ep. plaq. int. max	Ep. plaq. ext. max	Ø axe	long. axe	Charge de rupture	Masse au mètre	N° 4	N° 107	N° 11	N° 26	N° 12	N° 30
		A	B	C	D	E	F	G	H1	N	Kg/m						
		mm	mm	mm	mm	mm	mm	mm	mm	newtons							
06B-1	1215359	0,375	5,72	6,35	8,20	1,30	1,04	3,28	12,5	800	0,22	•	•	-	•	•	-
08B-1	1215360	0,500	7,75	8,51	11,50	1,80	1,55	4,45	16,5	1600	0,38	•	•	•	•	•	•

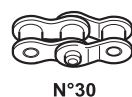

BS 228
ISO 606
DIN 8187

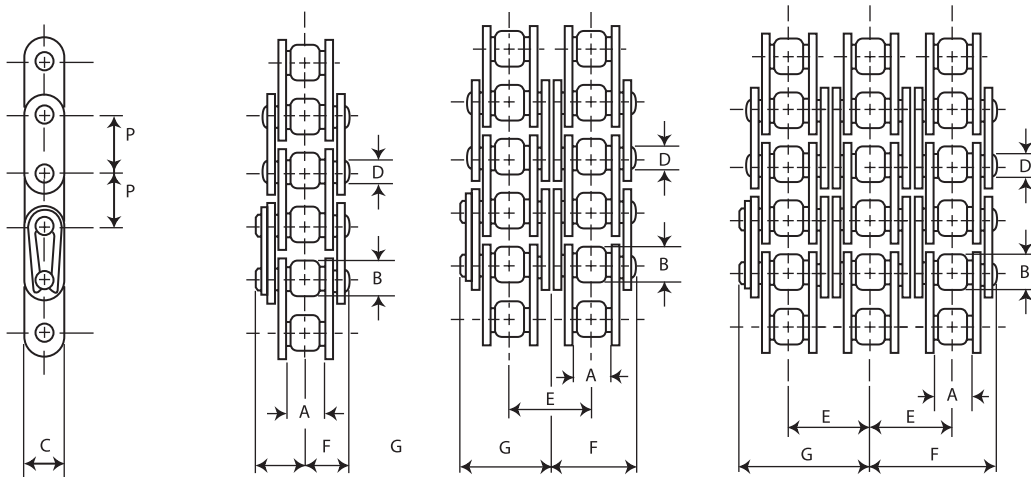

Chaîne à plaques droites

Chaîne			Données techniques										Maillons de raccord								
N ISO	Réf. Brampton	TYPE	Pas P	Larg int A	Diam rouleaux B	Haut plaq C	Diam. axe D	Ep. plaque intér. mm	Ep. plaque extér. mm	Pas trans. E	Largeur sur axes F	G*	Surface de travail en mm ²	Charge de rupture N	Masse au mètre Kg/m	N° 4	N° 107	N° 26	N° 30	N° 58	N° 59
-	GY06B1NA	simple	9,525	3,94	6,35	8,25	3,28	1,30	1,04	-	5,30	6,80	21,90	11100	0,34	•	•	•	•	•	•
06B1	BR06B1	simple	9,525	5,72	6,35	8,25	3,28	1,30	1,04	-	6,70	10,00	28,50	11100	0,39	•	•	•	•	•	•
06B2	BR06B2	double	9,525	5,72	6,35	8,25	3,28	1,30	1,04	10,24	11,90	15,20	56,00	18500	0,74	•	•	•	•	•	•
06B3	BR06B3	triple	9,525	5,72	6,35	8,25	3,28	1,30	1,04	10,24	17,00	25,80	84,00	27500	1,10	•	•	•	•	•	•
08B1	08B1GF	simple	12,70	7,75	8,51	11,80	4,43	1,55	1,55	-	8,50	12,40	50,00	19000	0,68	•	•	•	•	•	•
10B1	10B1GF	simple	15,875	9,65	10,16	14,70	5,08	1,55	1,55	-	9,80	13,90	67,00	23000	0,85	•	•	•	•	•	•
12B1	12B1GF	simple	19,05	11,68	12,07	16,10	5,72	1,80	1,80	-	11,40	16,00	88,00	30500	1,16	•	•	•	•	•	•
16B1	16B1GF	simple	25,40	17,02	15,87	21,00	8,28	4,12	3,10	-	18,00	23,40	207,00	63750	2,71	•	•	•	•	•	•
C2040	B 86310	simple	25,40	7,92	7,92	12,00	3,96	1,51	1,51	-	8,90	12,80	44,00	14100	0,40	•	•	•	•	•	•
C2050	B 86311	simple	31,75	9,53	10,16	15,00	5,08	2,00	2,00	-	10,90	15,00	70,00	22200	0,62	•	•	•	•	•	•
C2060	B 86312	simple	38,10	12,70	11,91	18,00	5,94	2,40	2,40	-	13,50	18,10	105,00	31800	1,02	•	•	•	•	•	•

* Largeur sur maillon de raccord le plus large catalogué.

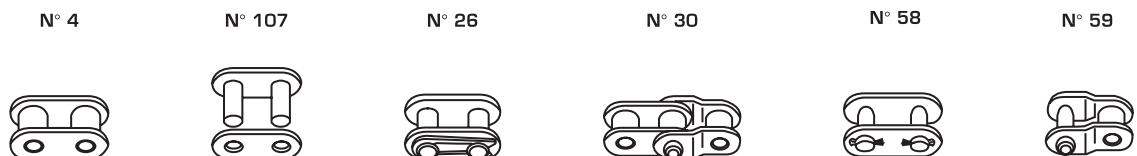



Les chaînes Renold nickelées offrent une excellente protection contre la corrosion. Elles sont idéales pour les applications d'embouteillages où les projections de liquide peuvent entraîner de la corrosion.

Les spécifications de cette chaîne ont été étudiées pour optimiser la performance, dans le but d'améliorer la résistance à l'usure et à la fatigue au maximum tout en offrant une résistance à la corrosion.

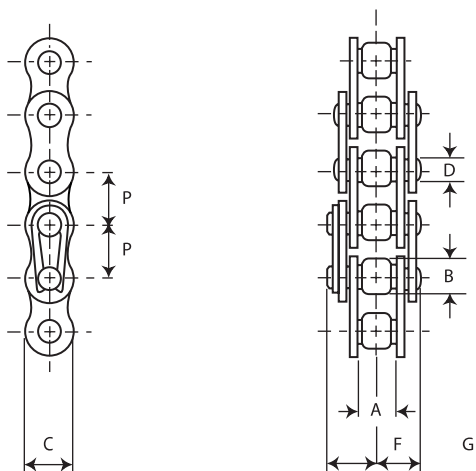

- Sans chrome hexavalent
- 400 Heures de résistance au test de brouillard salin suivant DIN 50021
- Douilles et rouleaux extrudés à froid pour une performance optimale
- Grenailage des plaques et des rouleaux suivant nos spécifications
- Résistance à la fatigue et à l'usure pour offrir une durée de vie maximale
- Lubrification pour améliorer la résistance à l'usure
- La résistance à la rupture est approximativement de 85% d'une chaîne acier standard correspondante

Chaîne nickelée standard - SIMPLE

Chaîne		Données techniques											Maillons de raccord					
N° ISO	Réf. Brampton	Pas P	Larg. intér. A	Diam. rouleau B	Haut. plaque C	Diam. axe D	Ep. plaque intér. E	Ep. plaque extér. F	Pas Trans. G*	Largeur sur axes	Surface de travail	Charge de rupture N	Masse au Mètre	N° 4	N° 107	N° 26	N° 30	
		mm	mm	mm	mm	mm	mm	mm	mm	mm	mm	en mm ²	newtons	kg/m				
06B1	06B-1 VN	9,525	5,72	6,35	8,26	3,28	1,3	1,04	-	6,70	10,00	28,50	11100	0,39	•	•	•	•
08B1	08B-1 VN	12,7	7,75	8,51	8,51	4,45	1,55	1,55	-	8,50	12,40	50,00	19000	0,70	•	•	•	•
10B1	10B-1 VN	15,875	9,65	11,16	10,16	5,08	1,55	1,55	-	9,80	13,90	67,00	23000	0,92	•	•	•	•
12B1	12B-1 VN	19,05	11,68	12,07	12,07	5,72	1,8	1,8	-	11,40	16,00	88,00	30500	1,20	•	•	•	•

* Largeur sur maillon de raccord le plus large catalogué



Chaînes de transmission à rouleaux Symbole B (Série européenne)

BS 228
ISO 606
DIN 8187



Il s'agit d'un nouveau traitement mis au point par Renold. Il est idéal pour les milieux légèrement corrosifs. Ce nouveau traitement à une apparence argentée, qui remplace la couleur jaune du bi-chromatage de la version antérieure et qui offre les mêmes niveaux de résistance à la corrosion.

Chaque composant est traité avant assemblage et ce nouveau traitement améliore la résistance à l'usure dans des applications ou des charges normales sont appliquées.

Sans chrome hexavalent- 250 heures de résistance au test de brouillard salin suivant DIN 50021

- Douilles et rouleaux extrudés à froid pour une performance optimale.
- Grenailage des plaques et des rouleaux suivant nos spécifications.
- Résistance à la fatigue et à l'usure pour offrir une durée de vie maximale.
- Lubrification pour améliorer la résistance à l'usure.
- La résistance à la rupture est approximativement de 85% d'une chaîne acier standard correspondante

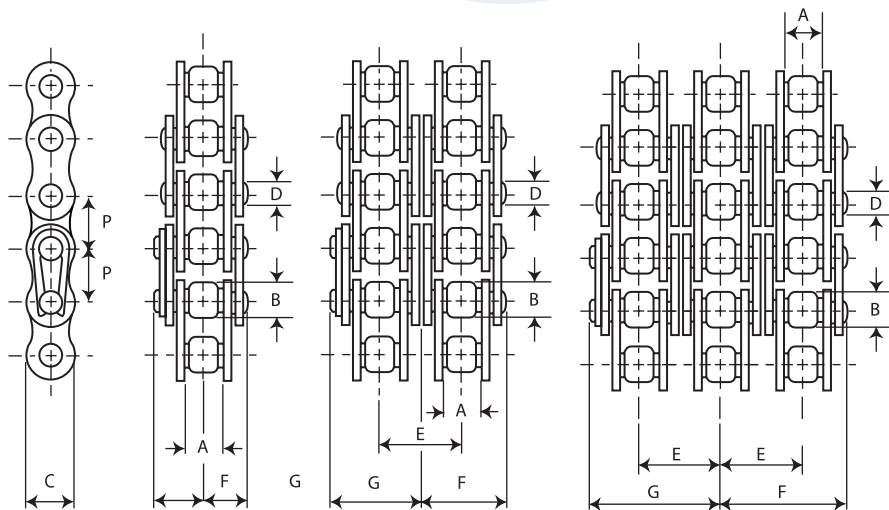

Chaînes SZ Anti-corrosion

Chaîne

Données techniques

Maillons de raccord

N° ISO	Réf. Brampton	Pas P mm	Larg. intér. A mm	Diam. rouleau B mm	Haut. plaque C mm	Diam. axe D mm	Ep. plaque intér. mm	Ep. plaque extér. mm	Pas Trans. E mm	Largeur sur axes			Surface de travail en mm ²	Charge de rupture N newtons	Masse au mètre Kg/m	Maillons de raccord				
										F mm	G*	mm				N° 4	N° 107	N° 26	N° 30	N° 12
06B1	06B1 SZ	9,525	5,72	6,35	8,25	3,28	1,3	1,04	-	6,70	10,00	28,50	11100	0,39	•	•	•	•	•	
06B2	06B2 SZ	9,525	5,72	6,35	8,25	3,28			11,90	11,90	15,20	56,00	18500	0,74	•	•	•	•	•	
06B3	06B3 SZ	9,525	5,72	6,35	8,25	3,28			11,90	17,00	25,80	84,00	27500	1,10	•	•	•	•	•	
08B1	08B1 SZ	12,70	7,75	8,51	11,80	4,43	1,55	1,55	-	8,50	12,40	50,00	19000	0,68	•	•	•	•	•	
08B2	08B2 SZ	12,70	7,75	8,51	11,80	4,43			13,92	15,50	19,40	100,00	36500	1,34	•	•	•	•	•	
08B3	08B3 SZ	12,70	7,75	8,51	11,80	4,43			13,92	22,50	26,40	150,00	56000	1,99	•	•	•	•	•	
10B1	10B1 SZ	15,875	9,65	10,16	14,70	5,08	1,55	1,55	-	9,80	13,90	67,00	23000	0,85	•	•	•	•	•	
10B2	10B2 SZ	15,875	9,65	10,16	14,70	5,08			16,59	18,10	22,20	134,00	46500	1,70	•	•	•	•	•	
10B3	10B3 SZ	15,875	9,65	10,16	14,70	5,08			16,59	36,40	30,50	201,00	60000	2,80	•	•	•	•	•	
12B1	12B1 SZ	19,05	11,68	12,07	16,10	5,72	1,8	1,8	-	11,40	16,00	88,00	30500	1,16	•	•	•	•	•	
12B2	12B2 SZ	19,05	11,68	12,07	16,10	5,72			19,46	21,10	25,70	177,00	61000	2,31	•	•	•	•	•	
12B3	12B3 SZ	19,05	11,68	12,07	16,10	5,72			19,46	30,80	35,40	264,00	92000	3,45	•	•	•	•	•	
16B1	16B1 SZ	25,40	17,02	15,87	21,00	8,28	4,12	3,1	-	18,00	23,40	207,00	63750	2,71	•	•	•	•	•	
16B2	16B2 SZ	25,40	17,02	15,87	21,00	8,28			31,88	34,00	39,40	413,00	127500	5,42	•	•	•	•	•	
16B3	16B3 SZ	25,40	17,02	15,87	21,00	8,28			31,88	50,00	55,40	619,00	191250	8,13	•	•	•	•	•	

* Largeur sur maillon de raccord le plus large catalogué

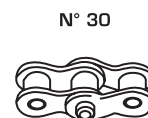
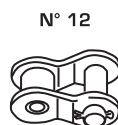
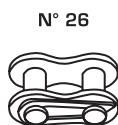
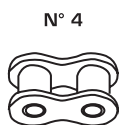

Protection supérieure contre la corrosion.

La chaîne Renold Hydro-service est traitée par zingage mécanique par couches additionnelles appliquées pour une excellente résistance à la corrosion. La résistance à la corrosion de cette couche dans des milieux humides, d'eau salée, ou dans la condensation est de loin supérieure aux traitements de zingage et nickelage standards. En comparaison avec d'autres produits traités dans le même but, la chaîne Hydro-service ne possède pas de chrome hexavalent, ce qui assure la sécurité et le respect de l'environnement. Ce traitement peut être appliqué sur les chaînes standards ou adaptées. Tous les composants des chaînes Hydro-service sont traités avant assemblage dans le but d'assurer une couverture complète et la protection de toutes les surfaces vitales, et non uniquement les parties visibles de l'extérieur.

Ceci aide à améliorer la durée de vie ainsi que la protection contre la corrosion en particulier les défauts affectant les axes et les douilles.

Contrairement au zingage et au nickelage, le traitement Hydro-service ne s'écaille pas ni ne s'ébrèche. Ce traitement extrêmement durable continuera à assurer une protection exceptionnelle là où d'autres traitements feront défaut.



Caractéristiques du produit:

- Excellente résistance à la corrosion.
- Pas de chrome hexavalent.
- Protection contre la corrosion 30 fois supérieure aux traitements traditionnels.
- Pas de fragilisation par l'hydrogène.
- Plus économique qu'une chaîne en acier inoxydable.
- Même caractéristiques mécaniques que les chaînes acier standards.

Applications recommandées :

- Milieu marin.
- Abattoirs.
- Conserves.
- Usine de traitement des produits de la mer.
- Usine de production de boissons.
- Equipement de lavage.
- Applications extérieures.

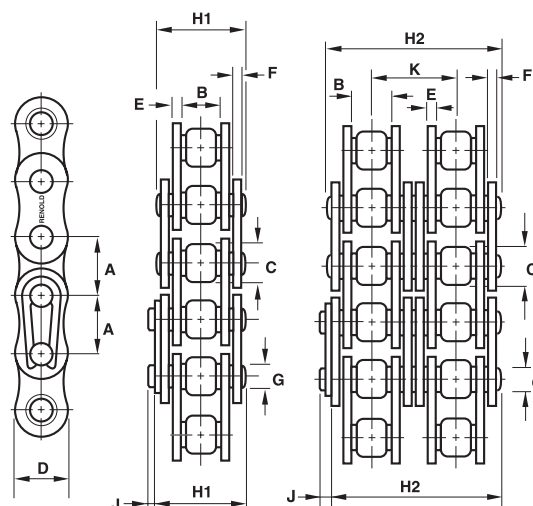

Chaîne BS - Simple

Chaîne		Données techniques											Maillons de raccord							
N ISO	Réf. Renold	Pas	Larg. int. min	Diam. rouleaux max	Haut. plaq. max	Ep. plaq. int. max	Ep. plaq. ext. max	axe max	long. axe	Atta. max	Pas trans.	Charge de rupture N	Masse au mètre	N 4	N 107	N 11	N 12	N 26	N 30	
		A	B	C	D	E	F	G	H1	J	K									
		mm	mm	mm	mm	mm	mm	mm	mm	mm	mm	newtons	Kg/m							
06B-1	06B1HS	9,525	5,72	6,35	8,26	1,30	1,04	3,28	13,50	3,30	-	8900	0,39	•	•	•	•	•	•	•
08B-1	08B1HS	12,70	7,75	8,51	11,81	1,55	1,55	4,45	17,00	3,90	-	17800	0,70	•	•	•	•	•	•	•
10B-1	10B1HS	15,88	9,65	10,16	14,73	1,55	1,55	5,08	18,80	1,30	-	22200	0,92	•	•	•	•	•	•	•
12B-1	12B1HS	19,05	11,68	12,07	16,13	1,80	1,80	5,72	21,90	1,10	-	28900	1,20	•	•	•	•	•	•	•
16B-1	16B1HS	25,40	17,02	15,88	21,08	4,12	3,10	8,28	36,10	5,40	-	60000	2,80	•	•	•	•	•	•	•
20B-1	20B1HS	31,75	19,56	19,05	26,42	4,62	3,61	10,19	43,20	6,10	-	95000	3,85	•	•	•	•	•	•	•
24B-1	24B1HS	38,10	25,40	25,10	33,40	6,10	5,08	14,63	53,40	6,60	-	160000	7,45	•	•	•	•	•	•	•

Chaîne BS - Double

Chaîne		Données techniques											Maillons de raccord							
N ISO	Réf. Renold	Pas	Larg. int. min	Diam. rouleaux max	Haut. plaq. max	Ep. plaq. int. max	Ep. plaq. ext. max	axe max	long. axe	Atta. max	Pas trans.	Charge de rupture N	Masse au mètre	N 4	N 107	N 11	N 12	N 26	N 30	
		A	B	C	D	E	F	G	H2	J	K									
		mm	mm	mm	mm	mm	mm	mm	mm	mm	mm	newtons	Kg/m							
06B-2	06B2HS	9,525	5,72	6,35	8,26	1,30	1,04	3,28	23,00	1,30	10,24	16900	0,74	•	•	•	•	•	•	•
08B-2	08B2HS	12,70	7,75	8,51	11,81	1,55	1,55	4,45	30,40	1,50	13,92	31100	1,38	•	•	•	•	•	•	•
10B-2	10B2HS	15,88	9,65	10,16	14,73	1,55	1,55	5,08	35,40	1,30	16,59	44500	1,80	•	•	•	•	•	•	•
12B-2	12B2HS	19,05	11,68	12,07	16,13	1,80	1,80	5,72	41,40	1,10	19,46	57800	2,40	•	•	•	•	•	•	•
16B-2	16B2HS	25,40	17,02	15,88	21,08	4,12	3,10	8,28	68,00	5,40	31,88	106000	5,50	•	•	•	•	•	•	•
20B-2	20B2HS	31,75	19,56	19,05	26,42	4,62	3,61	10,19	76,70	2,70	36,45	170000	7,80	•	•	•	•	•	•	•
24B-2	24B2HS	38,10	25,40	25,40	33,40	6,10	5,08	14,63	101,30	6,80	48,36	280000	14,80	•	•	•	•	•	•	•



N° 4



N° 107



N° 11



N° 26



N° 12



N° 30



Résistance supérieure à l'usure et à l'abrasion.

L'axe de la chaîne Renold Sovereign possède un traitement de surface qui, lorsqu'il est combiné au contrôle géométrique strict de la douille, augmente la performance des chaînes Renold à un nouveau niveau d'endurance dans des applications difficiles.

Le résultat est que la chaîne Renold Sovereign fournit une meilleure résistance à l'usure afin de faire face à des applications en milieux sales, poussiéreux ainsi que dans les milieux abrasifs tels que la fabrication de briques, de tuiles de couverture, et dans les fabrications de produits en présence de céramique, de poussières ou de débris de ciment

Les caractéristiques du produit et les avantages sont :

Les applications :

- Machines agricoles.
- Céramiques.
- Industrie du ciment.
- Sidérurgie.
- Briqueterie et tuilerie.

- Durée de vie trois fois supérieure aux chaînes standards dans des applications difficiles.
- Durée de vie deux fois supérieure aux chaînes sans entretien dans des applications difficiles.
- Usure réduite de l'axe.
- Compatible avec des vitesses élevées et dans les applications à lourdes charges.
- Fiabilité excellente qui permet de réduire les coûts de maintenance.
- Idéale si la maintenance est réduite ou irrégulière.

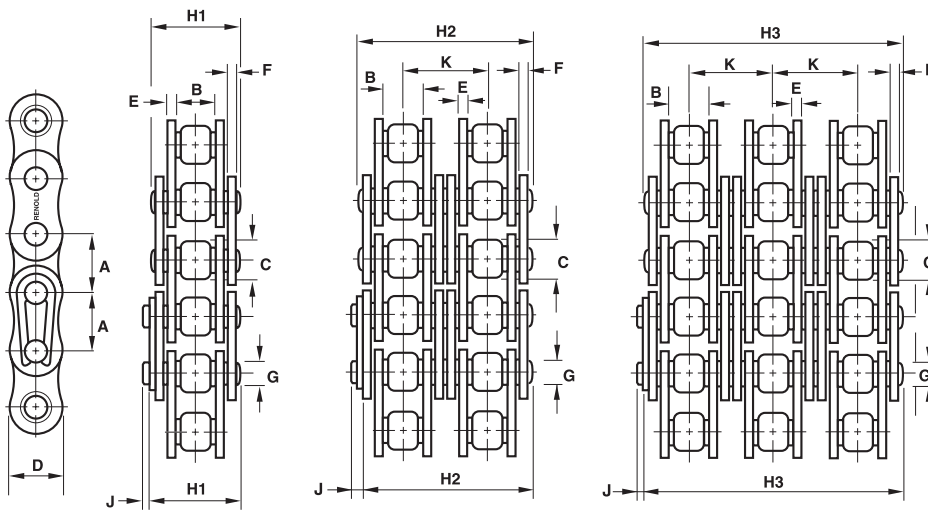

Chaîne standard BS - SOVEREIGN

Chaîne		Données techniques										Maillons de raccord					
N ISO	Réf. Renold	Pas	Larg. int. min	Diam. max rouleaux	Haut. max plaq.	Ep. max plaq. int.	Ep. max plaq. ext.	Ø axe	long. axe	Atta. max	Charge de rupture	Masse au mètre	N 4	N 12	N 26	N 30	N 107
		A	B	C	D	E	F	G	H1	J	N						
		mm	mm	mm	mm	mm	mm	mm	mm	mm	newtons	Kg/m					

Simple

08B-1	08B1SO	12,70	7,75	8,51	11,81	1,55	1,55	4,45	16,50	1,50	17800	0,70	•	•	•	•	•
10B-1	10B1SO	15,875	9,65	10,16	14,73	1,55	1,55	5,08	18,80	1,30	22200	0,92	•	•	•	•	•
12B-1	12B1SO	19,05	11,68	12,07	16,13	1,80	1,80	7,72	21,90	1,10	28900	1,20	•	•	•	•	•
16B-1	16B1SO	25,40	17,02	15,88	21,08	4,12	3,10	8,28	34,90	2,20	60000	2,80	•	•	•	•	•

Double

		H2															
08B-2	08B2SO	12,70	7,75	8,51	11,81	1,55	1,55	4,45	30,40	1,50	31100	1,38	•	•	•	•	•
10B-2	10B2SO	15,875	9,65	10,16	14,73	1,55	1,55	5,08	35,40	1,30	44500	1,80	•	•	•	•	•
12B-2	12B2SO	19,05	11,68	12,07	16,13	1,80	1,80	5,72	41,40	1,10	57800	2,40	•	•	•	•	•
16B-2	16B2SO	25,40	17,02	15,88	21,08	4,12	3,10	8,28	66,80	2,20	106000	5,50	•	•	•	•	•

Triple

		H3															
08B-3	08B3SO	12,70	7,75	8,51	11,81	1,55	1,55	4,45	44,30	1,50	44500	2,06	•	•	•	•	•
10B-3	10B3SO	15,875	9,65	10,16	14,73	1,55	1,55	5,08	52,00	1,30	66700	2,54	•	•	•	•	•
12B-3	12B3SO	19,05	11,68	12,07	16,13	1,80	1,80	5,72	60,90	1,10	86700	3,60	•	•	•	•	•



N° 4



N° 12



N° 26



N° 30



N° 107

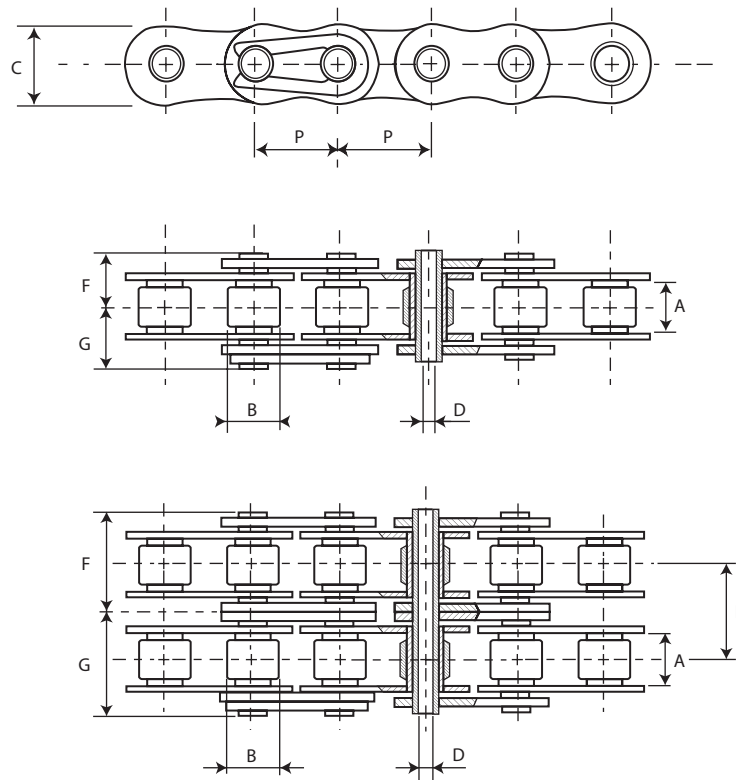

Chaîne à axes creux

Chaîne		Données techniques											Maillons de raccord							
TYPE	Réf. Brampton	Pas mm.	Larg. intér. mm	Diam. rouleau mm	Haut. plaque mm	Diam. axe mm	Ep. plaque intér. mm	Ep. plaque extér. mm	Pas Trans. mm	Largeur sur axes mm		Surface de travail en mm ²	Charge de rupture newtons	Masse au Mètre kg/m	N° 4	N° 107	N° 11	N° 26	N° 30	N° 58
		P mm	A mm	B mm	C mm	D mm	mm	mm	E mm	F mm	G* mm		N							
SIMPLE	08B1HP	12,70	7,75	8,51	12,10	4,50	1,51	1,51	-	8,25	9,35	72,00	12000	0,66	•	•	.	•	.	.
SIMPLE	08B1SSHP	12,70	7,75	8,51	12,50	4,58	1,51	1,51	-	8,25	9,35	72,00	10500	0,61	•	•	.	•	.	.
SIMPLE	50HPN5M	15,875	9,40	10,16	15,10	5,10	2,00	2,00	-	10,20	11,20	100,00	18000	1,05	•	•	.	•	.	.
SIMPLE	60A1HPN5M	19,05	12,70	11,91	17,20	6,00	2,40	2,40	-	12,65	13,95	147,00	28500	1,39	•	•	.	•	.	.
SIMPLE	AR16B1NAHP	25,40	12,70	15,88	23,00	7,05	3,00	3,00	-	15,40	16,70	201,00	40000	2,20	•	•	.	•	•	•
DOUBLE	AR16B2NAHP	25,40	12,70	15,88	23,00	7,05	3,00	3,00	27,70	32,10	33,40	402,00	70000	4,32	•	•	.	•	.	•
SIMPLE	B 86063+	41,75	19,90	17,10	25,00	8,30			-	17,85	22,15	295,00	34300	1,90	•	•	•	.	•	.
SIMPLE	B 86073+	41,75	19,90	17,10	21,50	8,30			-	17,85	22,15	295,00	26450	1,60	•	•	•	.	•	.

* Largeur sur maillon de raccord le plus large catalogué

Chaîne † douilles

Chaîne en acier inoxydable

+ Existe en version zinguée

⊗ Existe aussi en acier inoxydable

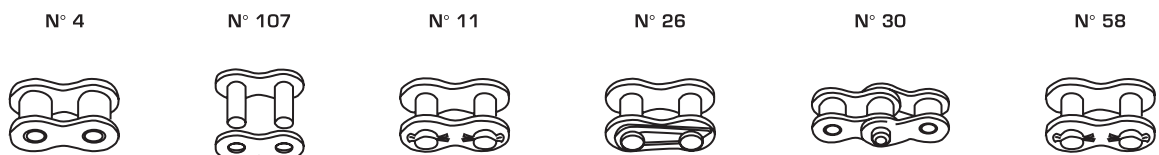

Chaînes de transmission à rouleaux Symbole A (Série américaine)

ISO606
ANSI B29.1
DIN 8188

Chaînes Simples
Symbole A

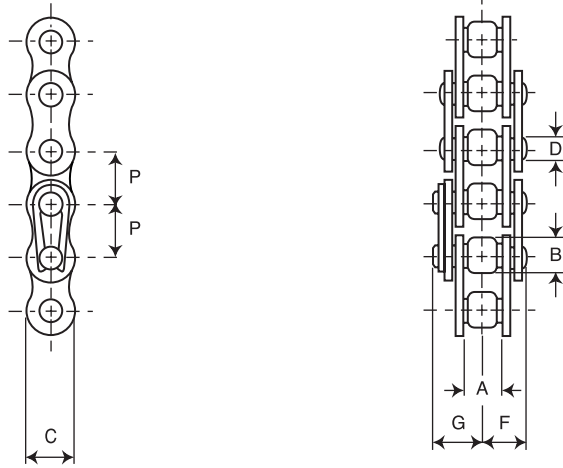

Chaîne		Données techniques											Maillons de raccord									
N° ISO	Réf. Brampton	Pas P	Larg. intér. A	Diam. rouleau B	Haut. plaque C	Diam. axe D	Ep. plaque intér.	Ep. plaque extér.	Pas Trans. E	Largueur sur axes F	Surface de travail G*	Charge de rupture N	Masse au mètre	N° 4	N° 107	N° 11	N° 26	N° 12	N° 30	N° 58	N° 59	
		mm	mm	mm	mm	mm	mm	mm	mm	mm	mm	newtons	Kg/m									
25	25A1 Δ	6,35	3,10	Δ 3,30	6,00	2,31	0,73	0,73	-	4,60	7,10	11,00	3500	0,13	•	•	•	•	•	•	•	•
35	35A1 Δ	9,525	4,68	Δ 5,08	9,00	3,58	1,25	1,25	-	6,60	9,90	27,00	7900	0,31	•	•	•	•	•	•	•	•
40	40A1	12,70	7,85	7,95	12,00	3,96	1,51	1,51	-	8,90	12,80	44,00	14100	0,61	•	•	•	•	•	•	•	•
41	41A1	12,70	6,35	7,77	9,73	3,59	1,30	1,30	-	6,85	8,13	33,00	10600	0,42	•	•	•	•	•	•	•	•
50	50A1	15,875	9,40	10,16	15,00	5,08	2,00	2,00	-	10,90	15,00	70,00	22200	1,01	•	•	•	•	•	•	•	•
50 H	50H1 +	15,875	9,53	10,16	14,50	5,08	2,40	2,40	-	11,00	15,10	73,00	36750	1,21	•	•	•	•	•	•	•	•
60	60A1	19,05	12,57	11,91	18,00	5,94	2,40	2,40	-	13,50	18,10	105,00	31800	1,47	•	•	•	•	•	•	•	•
60 H	60H1 •	19,05	12,57	11,91	17,40	5,94	3,17	3,17	-	14,00	18,60	116,00	40000	1,79	•	•	•	•	•	•	•	•
60	60A1 c	19,05	12,57	11,91	18,00	5,94	2,40	2,40	-	13,50	18,10	105,00	31800	1,59	•	•	•	•	•	•	•	•
80	80A1	25,40	15,75	15,88	24,10	7,92	3,00	3,00	-	16,80	22,20	178,00	56700	2,57	•	•	•	•	•	•	•	•
80 H	80H1 •	25,40	15,75	15,88	23,00	7,92	4,00	4,00	-	17,50	22,50	192,00	70000	2,92	•	•	•	•	•	•	•	•
80	80A1 c	25,40	15,75	15,88	24,10	7,92	3,00	3,00	-	16,80	22,50	178,00	56700	2,56	•	•	•	•	•	•	•	•
100	100A1	31,75	18,90	19,05	30,10	9,53	4,00	4,00	-	20,50	26,60	261,00	88500	3,73	•	•	•	•	•	•	•	•
100 H	100H1 •	31,75	19,05	19,05	28,90	9,53	4,80	4,80	-	21,30	27,30	277,00	100000	4,23	•	•	•	•	•	•	•	•
100	100A1 c	31,75	18,90	19,05	30,10	9,53	4,00	4,00	-	20,50	26,60	261,00	88500	3,78	•	•	•	•	•	•	•	•
120	120A1	38,10	25,22	22,23	36,20	11,10	4,80	4,80	-	25,40	32,00	392,00	127000	5,50	•	•	•	•	•	•	•	•
120	120A1 c	38,10	25,22	22,23	36,20	11,10	4,80	4,80	-	25,40	32,00	392,00	127000	5,82	•	•	•	•	•	•	•	•
140	140A1	44,45	25,22	25,40	42,20	12,70	5,60	5,60	-	27,50	34,90	470,00	172400	7,50	•	•	•	•	•	•	•	•
140	140A1 c	44,45	25,22	25,40	42,20	12,70	5,60	5,60	-	27,50	34,90	470,00	172400	7,62	•	•	•	•	•	•	•	•
160	160A1	50,80	31,55	28,58	48,20	14,27	6,30	6,30	-	32,80	40,70	642,00	226800	9,70	•	•	•	•	•	•	•	•
160	160A1 c	50,80	31,55	28,58	48,20	14,27	6,30	6,30	-	32,80	40,70	642,00	226800	9,88	•	•	•	•	•	•	•	•
200	200A1	63,50	37,85	39,67	60,30	19,84	8,10	8,10	-	41,40	48,30	1077,00	353800	15,48	•	•	•	•	•	•	•	•
200	200A1 c	63,50	37,85	39,67	60,30	19,84	8,10	8,10	-	41,40	48,30	1077,00	353800	15,91	•	•	•	•	•	•	•	•

* Largeur sur maillon de raccord le plus large catalogué

Δ Ø des douilles

+ Chaîne renforcée

• Chaîne avec plaques épaisses

c Chaîne goupillée

N° 4

N° 107

N° 11/58

N° 26

N° 12/59

N° 30



Chaînes de transmission à rouleaux Symbole A (Série américaine)

ISO606
ANSI B29.1
DIN 8188

Chaînes Doubles
Symbole A

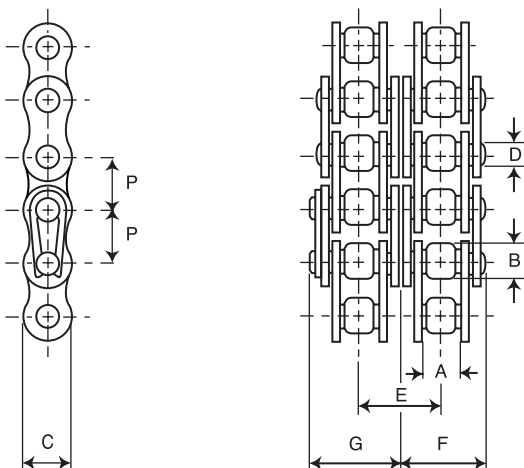
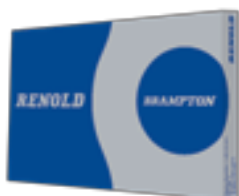

Chaîne		Données techniques										Maillons de raccord											
N° ISO	Réf. Brampton	Pas mm.	Larg. intér. mm	Diam. rouleau mm	Haut. plaque mm	Diam. axe mm	Ep. plaque intér. mm	Ep. plaque extér. mm	Pas trans. mm	Largeur sur axes mm			Surface de travail en mm ²	Charge de rupture N	Masse au mètre Kg/m	N° 4	N° 107	N° 11	N° 26	N° 12	N° 30	N° 58	N° 59
		P	A	B	C	D			E	F	G*												
25-2	25A2 Δ	6,35	3,10	Δ 3,30	6,00	2,31	0,73	0,73	6,40	7,80	10,30	22,00	7000	0,26	•	•	•	•	•	•	•	•	
35-2	35A2 Δ	9,525	4,68	Δ 5,08	9,00	3,58	1,25	1,25	10,13	11,70	15,00	53,00	15800	0,67	•	•	•	•	•	•	•	•	
40-2	40A2	12,70	7,85	7,95	12,00	3,96	1,51	1,51	14,38	16,20	20,10	88,00	28200	1,19	•	•	•	•	•	•	•	•	
50-2	50A2	15,875	9,40	10,16	15,00	5,08	2,00	2,00	18,11	20,00	24,10	140,00	44400	1,92	•	•	•	•	•	•	•	•	
60-2	60A2	19,05	12,57	11,91	18,00	5,94	2,40	2,40	22,78	24,90	29,50	210,00	63600	2,90	•	•	•	•	•	•	•	•	
60-H2	60H2 ●	19,05	12,57	11,91	17,40	5,94	2,40	2,40	26,11	27,10	31,70	232,00	75600	3,50	•	•	•	•	•	•	•	•	
60-2	60A2 c	19,05	12,57	11,91	18,00	5,94	2,40	2,40	22,78	24,90	29,50	210,00	63600	3,05	•	•	•	•	•	•	•	•	
80-2	80A2	25,40	15,75	15,88	24,10	7,92	3,00	3,00	29,29	31,40	36,80	356,00	113400	5,01	•	•	•	•	•	•	•	•	
80-H2	80H2 ●	25,40	15,75	15,88	23,00	7,92	4,00	4,00	32,59	33,80	39,20	384,00	135000	5,75	•	•	•	•	•	•	•	•	
80-2	80A2 c	25,40	15,75	15,88	24,10	7,92	3,00	3,00	29,29	31,40	36,80	356,00	113400	5,06	•	•	•	•	•	•	•	•	
100-2	100A2	31,75	18,90	19,05	30,10	9,53	4,00	4,00	35,76	38,50	44,60	522,00	177000	7,31	•	•	•	•	•	•	•	•	
100-2	100A2 c	31,75	18,90	19,05	30,10	9,53	4,00	4,00	35,76	38,50	44,60	522,00	177000	7,46	•	•	•	•	•	•	•	•	
120-2	120A2	38,10	25,22	22,23	36,20	11,10	4,80	4,80	45,44	48,20	54,80	784,00	254000	10,94	•	•	•	•	•	•	•	•	
120-2	120A2 c	38,10	25,22	22,23	36,20	11,10	4,80	4,80	45,44	48,20	54,80	784,00	254000	11,53	•	•	•	•	•	•	•	•	
140-2	140A2	44,45	25,22	25,40	42,20	12,70	5,60	5,60	48,87	51,50	58,90	940,00	344800	14,40	•	•	•	•	•	•	•	•	
140-2	140A2 c	44,45	25,22	25,40	42,20	12,70	5,60	5,60	48,87	51,50	58,90	940,00	344800	15,18	•	•	•	•	•	•	•	•	
160-2	160A2	50,80	31,55	28,58	48,20	14,27	6,30	6,30	58,55	62,00	70,00	1284,00	453600	19,10	•	•	•	•	•	•	•	•	
160-2	160A2 c	50,80	31,55	28,58	48,20	14,27	6,30	6,30	58,55	62,00	70,00	1284,00	453600	19,55	•	•	•	•	•	•	•	•	
200-2	200A2	63,50	37,85	39,67	60,30	19,84	8,10	8,10	71,55	77,20	84,00	2154,00	852000	30,90	•	•	•	•	•	•	•	•	
200-2	200A2 c	63,50	37,85	39,67	60,30	19,84	8,10	8,10	71,55	77,20	84,00	2154,00	852000	31,39	•	•	•	•	•	•	•	•	

* Largeur sur maillon de raccord le plus large catalogué

Δ Ø des douilles

● Chaîne avec plaques épaisses

c Chaîne goupillée

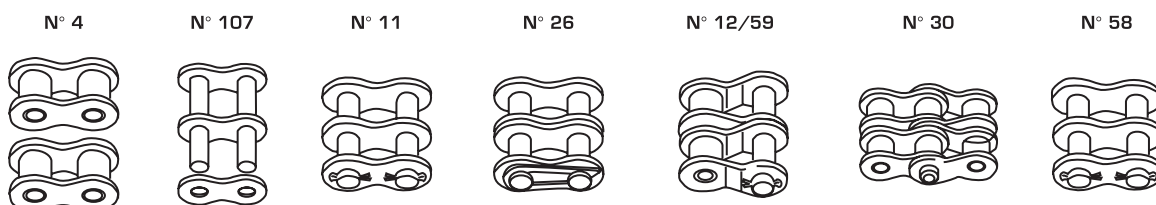

Chaînes de transmission à rouleaux Symbole A (Série américaine)

ISO606
ANSI B29.1
DIN 8188

Chaînes Triples
Symbole A

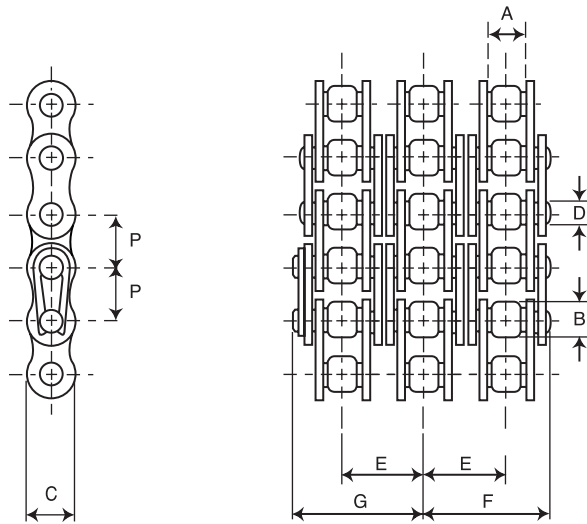

Chaîne

Données techniques

Maillons de raccord

N° ISO	Réf. Brampton	Pas mm.	Larg. intér. mm	Diam. rouleau mm	Haut. plaque mm	Diam. axe mm	Ep. plaque intér. mm	Ep. plaque extér. mm	Pas trans. mm	Largeur sur axes mm			Surface de travail en mm ²	Charge de rupture N	Masse au mètre Kg/m	Maillons de raccord							
										E	F	G*				N° 4	N° 107	N° 11	N° 26	N° 12	N° 30	N° 58	N° 59
25-3	25A3 Δ	6,35	3,10	Δ 3,30	6,00	2,31	0,73	0,73	6,40	10,90	13,40	33,00	10000	0,385	•	•	•	•	•	•	•	•	
35-3	35A3 Δ	9,525	4,68	Δ 5,08	9,00	3,58	1,25	1,25	10,13	16,80	20,10	80,00	23700	0,96	•	•	•	•	•	•	•	•	
40-3	40A3	12,70	7,85	7,95	12,00	3,96	1,51	1,51	14,38	23,40	27,30	132,00	42300	1,78	•	•	•	•	•	•	•	•	
50-3	50A3	15,875	9,40	10,16	15,00	5,08	2,00	2,00	18,11	29,00	33,10	210,00	66600	2,89	•	•	•	•	•	•	•	•	
60-3	60A3	19,05	12,57	11,91	18,00	5,94	2,40	2,40	22,78	36,30	40,50	315,00	95400	4,28	•	•	•	•	•	•	•	•	
60 H3	60H3 •	19,05	12,57	11,91	17,40	5,94	2,40	2,40	26,11	40,10	44,70	348,00	95400	5,25	•	•	•	•	•	•	•	•	
60-3	60A3 c	19,05	12,57	11,91	18,00	5,94	2,40	2,40	22,78	36,30	40,50	315,00	95400	4,54	•	•	•	•	•	•	•	•	
80-3	80A3	25,40	15,75	15,88	24,10	7,92	3,00	3,00	29,29	45,90	51,30	535,00	170100	7,47	•	•	•	•	•	•	•	•	
80 H3	80H3 •	25,40	15,75	15,88	23,00	7,92	4,00	4,00	32,59	50,10	55,60	576,00	170100	8,55	•	•	•	•	•	•	•	•	
80-3	80A3 c	25,40	15,75	15,88	24,10	7,92	3,00	3,00	29,29	45,90	51,30	535,00	170100	7,56	•	•	•	•	•	•	•	•	
100-3	100A3	31,75	18,90	19,05	30,10	9,53	4,00	4,00	35,76	56,50	62,60	783,00	265500	11,01	•	•	•	•	•	•	•	•	
100-3	100A3 c	31,75	18,90	19,05	30,10	9,53	4,00	4,00	35,76	56,50	62,60	783,00	265500	11,13	•	•	•	•	•	•	•	•	
120-3	120A3	38,10	25,22	22,23	36,20	11,10	4,80	4,80	45,44	70,50	77,00	1176,00	381000	16,50	•	•	•	•	•	•	•	•	
120-3	120A3 c	38,10	25,22	22,23	36,20	11,10	4,80	4,80	45,44	70,50	77,00	1176,00	381000	17,20	•	•	•	•	•	•	•	•	
140-3	140A3	44,45	25,22	25,40	42,20	12,70	5,60	5,60	48,87	76,00	83,40	1410,00	517200	21,70	•	•	•	•	•	•	•	•	
140-3	140A3 c	44,45	25,22	25,40	42,20	12,70	5,60	5,60	48,87	76,00	83,40	1410,00	517200	22,70	•	•	•	•	•	•	•	•	
160-3	160A3	50,80	31,55	28,58	48,20	14,27	6,30	6,30	58,55	91,00	98,50	1926,00	680400	28,30	•	•	•	•	•	•	•	•	
160-3	160A3 c	50,80	31,55	28,58	48,20	14,27	6,30	6,30	58,55	91,00	98,50	1926,00	680400	29,23	•	•	•	•	•	•	•	•	
200-3	200A3	63,50	37,85	39,67	60,30	19,84	8,10	8,10	71,55	110,70	119,90	3231,00	1290000	46,40	•	•	•	•	•	•	•	•	
200-3	200A3 c	63,50	37,85	39,67	60,30	19,84	8,10	8,10	71,55	110,70	119,90	3231,00	1290000	46,86	•	•	•	•	•	•	•	•	

* Largeur sur maillon de raccord le plus large catalogué

Δ Ø des douilles

• Chaîne avec plaques épaisses

c Chaîne goupillée

Certaines de ces chaînes, sont fabriquées en type quadruple, quintuple, sextuple et octuple, rivées ou goupillées - Nous consulter pour renseignements complémentaires et données techniques.

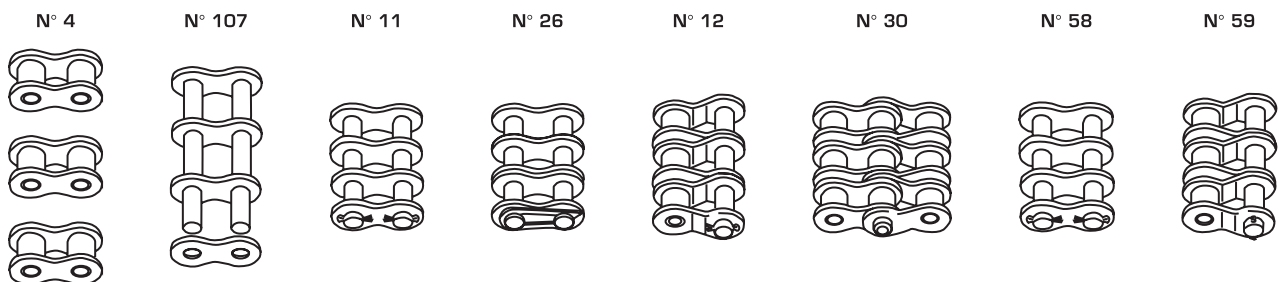

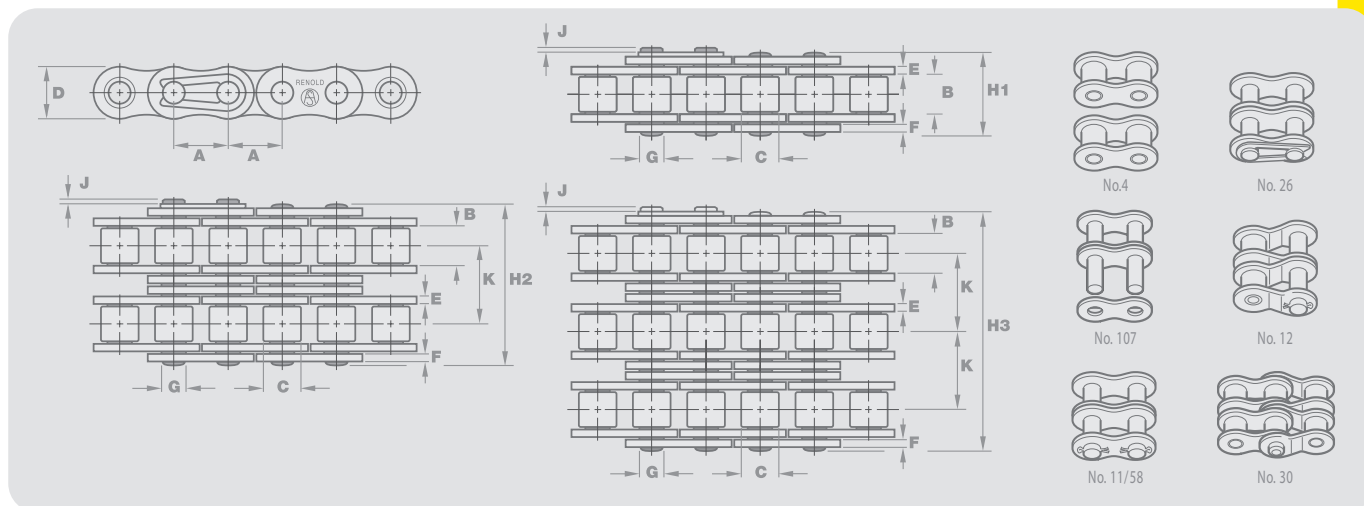

Chaîne		Données techniques													Maillons de raccord					
Renold Chain No.	ANSI Ref.	Pas en (inch)	Pas (mm)	Larg. Intér.	Diam. rouleau	Haut. plaque	Ep. plaque intér.	Ep. plaque extér.	Diam. axe	Largueur sur axes	Entraxe	Charge de rupture (Newtons)	Masse au mètre (kg/m)	No. 4	No. 107	No. 11	No. 26	No. 58	No. 12	No. 30
				MIN	MAX	MAX	MAX	MAX	MAX	MAX	NOM	MIN	kg/m							

ANSI Standard - Simple

		A	A	B	C	D	E	F	G	H1	J	K									
AR25A1 ⁰	25-1	0.250	6.350	3.10	3.30	5.90	0.76	0.76	2.30	7.9	1.2	-	3500	0.12	✓	✓	-	✓	-	-	✓
AR35A1 ⁰	35-1	0.375	9.525	4.68	5.08	8.60	1.29	1.29	3.59	12.0	1.7	-	7900	0.35	✓	✓	-	✓	-	-	✓
AR40A1	40-1	0.500	12.700	7.85	7.92	11.20	1.55	1.55	3.97	16.4	2.1	-	13900	0.60	✓	✓	-	✓	-	-	✓
AR50A1**	50-1	0.625	15.875	9.40	10.16	14.60	2.04	2.04	5.08	20.4	2.7	-	21800	1.00	✓	✓	✓	✓	-	-	✓
AR60A1**	60-1	0.750	19.050	12.57	11.91	17.50	2.45	2.45	5.94	25.3	2.6	-	31300	1.47	✓	✓	✓	✓	-	-	✓
AR80A1	80-1	1.000	25.400	15.75	15.88	24.13	3.25	3.25	7.94	32.7	3.0	-	55600	2.80	✓	✓	✓	✓	-	-	✓
AR100A1	100-1	1.250	31.750	18.90	19.05	30.17	4.06	4.06	9.54	39.7	4.2	-	87000	4.20	✓	✓	✓	✓	-	-	✓
AR120A1	120-1	1.500	38.100	25.23	22.23	36.20	4.80	4.80	11.11	49.3	5.3	-	125000	5.70	✓	✓	✓	✓	-	-	✓
AR140A1	140-1	1.750	44.450	25.23	25.40	42.23	5.61	5.61	12.71	52.9	5.2	-	170000	7.80	✓	✓	✓	✓	-	-	✓
AR160A1	160-1	2.000	50.800	31.55	28.58	48.26	6.35	6.35	14.29	63.1	6.5	-	223000	10.40	✓	✓	✓	✓	-	-	✓
AR200A1	200-1	2.500	63.500	37.85	39.67	60.33	8.13	8.13	19.85	76.9	9.0	-	347000	17.30	✓	✓	✓	✓	-	-	✓

ANSI Standard - Duple

		A	A	B	C	D	E	F	G	H2	J	K									
AR25A2 ⁰	25-2	0.250	6.350	3.10	3.30	5.90	0.76	0.76	2.30	14.2	1.2	6.40	7000	0.26	✓	✓	-	✓	-	-	✓
AR35A2 ⁰	35-2	0.375	9.525	4.68	5.08	8.60	1.29	1.29	3.59	22.2	1.7	10.13	15800	0.62	✓	✓	-	✓	-	-	✓
AR40A2	40-2	0.500	12.700	7.85	7.92	11.20	1.55	1.55	3.97	30.8	2.1	14.38	27800	1.20	✓	✓	-	✓	-	-	✓
AR50A2	50-2	0.625	15.875	9.40	10.16	14.60	2.04	2.04	5.08	38.4	2.7	18.11	43600	1.98	✓	✓	✓	✓	-	-	✓
AR60A2	60-2	0.750	19.050	12.57	11.91	17.50	2.45	2.45	5.94	48.1	2.6	22.78	62600	2.91	✓	✓	✓	✓	-	-	✓
AR80A2	80-2	1.000	25.400	15.75	15.88	24.13	3.25	3.25	7.94	61.9	3.0	29.29	111200	5.50	✓	✓	✓	✓	-	-	✓
AR100A2	100-2	1.250	31.750	18.90	19.05	30.17	4.06	4.06	9.54	75.4	4.2	35.76	174000	8.40	✓	✓	✓	✓	-	-	✓
AR120A2	120-2	1.500	38.100	25.23	22.23	36.20	4.80	4.80	11.11	94.7	5.3	45.44	250000	11.00	✓	✓	✓	✓	-	-	✓
AR140A2	140-2	1.750	44.450	25.23	25.40	42.23	5.61	5.61	12.71	101.8	5.2	48.87	340000	15.50	✓	✓	✓	✓	-	-	✓
AR160A2	160-2	2.000	50.800	31.55	28.58	48.26	6.35	6.35	14.29	121.6	6.5	58.55	446000	20.60	✓	✓	✓	✓	-	-	✓

ANSI Standard - Triple

		A	A	B	C	D	E	F	G	H3	J	K									
AR25A3 ⁰	25-3	0.250	6.350	3.10	3.30	5.90	0.76	0.76	2.30	20.8	1.2	6.40	10500	0.39	✓	✓	-	✓	-	-	✓
AR35A3 ⁰	35-3	0.375	9.525	4.68	5.08	8.60	1.29	1.29	3.59	32.2	1.7	10.13	23700	0.93	✓	✓	-	✓	-	-	✓
AR40A3	40-3	0.500	12.700	7.85	7.92	11.20	1.55	1.55	3.97	45.1	2.1	14.38	41700	1.80	✓	✓	-	✓	-	-	✓
AR50A3	50-3	0.625	15.875	9.40	10.16	14.60	2.04	2.04	5.08	56.5	2.7	18.11	65400	2.96	✓	✓	✓	✓	-	-	✓
AR60A3	60-3	0.750	19.050	12.57	11.91	17.50	2.45	2.45	5.94	70.9	2.6	22.78	93900	4.38	✓	✓	✓	✓	-	-	✓
AR80A3	80-3	1.000	25.400	15.75	15.88	24.13	3.25	3.25	7.94	91.2	3.0	29.29	166800	8.30	✓	✓	✓	✓	-	-	✓
AR100A3	100-3	1.250	31.750	18.90	19.05	30.17	4.06	4.06	9.54	111.2	4.2	35.76	261000	12.60	✓	✓	✓	✓	-	-	✓
AR120A3	120-3	1.500	38.100	25.23	22.23	36.20	4.80	4.80	11.11	140.2	5.3	45.44	375000	16.70	✓	✓	✓	✓	-	-	✓
AR140A3	140-3	1.750	44.450	25.23	25.40	42.23	5.61	5.61	12.71	150.7	5.2	48.87	510000	23.10	✓	✓	✓	✓	-	-	✓
AR160A3	160-3	2.000	50.800	31.55	28.58	48.26	6.35	6.35	14.29	180.2	6.5	58.55	669000	31.00	✓	✓	✓	✓	-	-	✓

⁰ Bush Chain ** Disponible pour plaques latérales droites



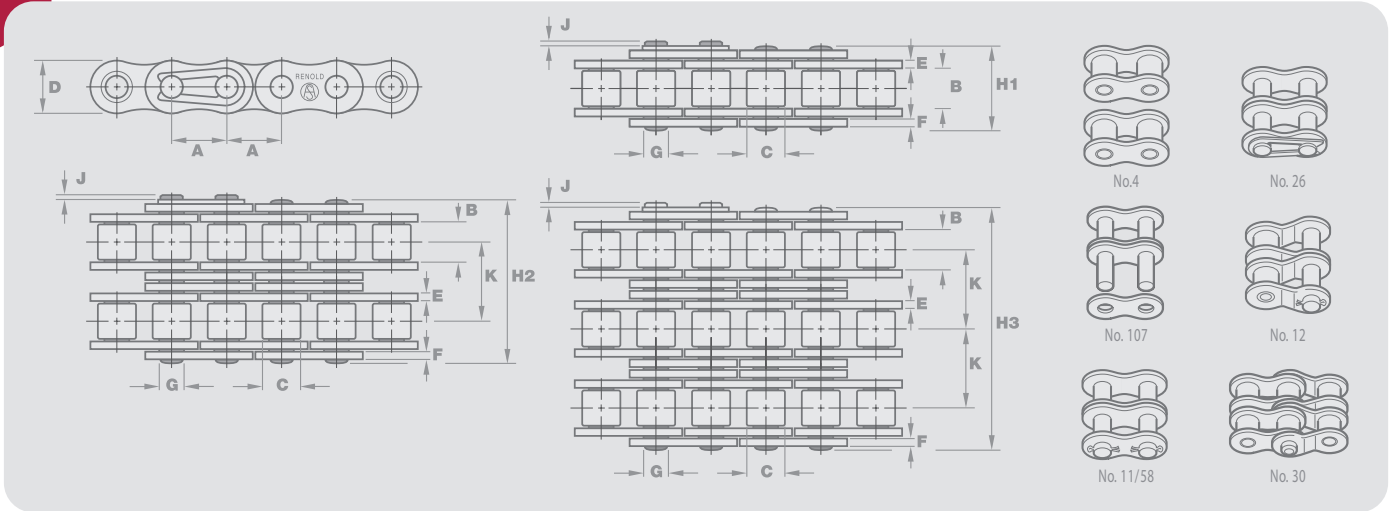

Chaîne		Données techniques												Maillons de raccord						
Renold Chain No.	ANSI Ref.	Pas en (inch)	Pas (mm)	Larg. Intér.	Diam. rouleau	Haut. plaque	Ep. plaque Intér.	Ep. plaque extér.	Diam. axe	Largeur sur axes	Entraxe	Charge de rupture (Newtons)	Masse au mètre (kg/m)	No. 4	No. 107	No. 11	No. 26	No. 58	No. 12	No. 30
				MIN	MAX	MAX	MAX	MAX	MAX	MAX	MAX	MIN	kg/m							

ANSI Standard - Simple

		A	A	B	C	D	E	F	G	H1	J	K									
SD25-1 ^A	25-1	0.250	6.350	3.18	3.30	5.90	0.75	0.75	2.31	7.80	8.45	-	3500	0.15	✓	✓	-	✓	-	-	✓
SD35-1 ^A	35-1	0.375	9.525	4.77	5.08	8.95	1.20	1.20	3.58	12.15	13.10	-	7900	0.33	✓	✓	-	✓	-	-	✓
SD41-1	41-1	0.500	12.700	6.25	7.77	9.90	1.20	1.20	3.58	13.75	15.40	-	6700	0.41	✓	✓	-	✓	-	-	✓
SD40-1	40-1	0.500	12.700	7.85	7.95	11.90	1.50	1.50	3.96	16.60	17.75	-	13900	0.62	✓	✓	-	✓	-	-	✓
SD50-1	50-1	0.625	15.875	9.40	10.16	15.09	2.00	2.00	5.08	20.90	22.20	-	21800	1.02	✓	✓	-	✓	-	-	✓
SD60-1	60-1	0.750	19.050	12.57	11.91	18.00	2.40	2.40	5.94	25.90	27.50	-	31300	1.50	✓	✓	✓	✓	-	-	✓
SD80-1	80-1	1.000	25.400	15.75	15.88	24.10	3.10	3.10	7.92	32.80	34.90	-	55600	2.60	✓	✓	✓	-	-	-	✓
SD100-1	100-1	1.250	31.750	18.90	19.05	30.10	3.90	3.90	9.53	40.00	43.20	-	87000	3.91	✓	✓	✓	-	✓	✓	-
SD120-1	120-1	1.500	38.100	25.22	22.23	36.10	4.70	4.70	11.10	50.45	53.40	-	125000	5.62	✓	✓	✓	-	✓	✓	-
SD140-1	140-1	1.750	44.450	25.22	25.40	42.00	5.60	5.60	12.70	54.20	59.00	-	170000	7.50	✓	✓	✓	-	✓	✓	-
SD160-1	160-1	2.000	50.800	31.55	28.58	48.00	6.40	6.40	14.20	64.30	69.90	-	223000	10.10	✓	✓	✓	-	✓	✓	-

ANSI Standard - Double

		A	A	B	C	D	E	F	G	H2	J	K									
SD40-2	40-2	0.500	12.700	7.85	7.95	11.90	1.50	1.50	3.96	31.1	32.25	14.38	27800	1.12	✓	✓	-	✓	-	-	✓
SD50-2	50-2	0.625	15.875	9.40	10.16	15.09	2.00	2.00	5.08	39.0	40.30	18.11	43600	2.00	✓	✓	✓	✓	-	-	✓
SD60-2	60-2	0.750	19.050	12.57	11.91	18.00	2.40	2.40	5.94	48.8	50.30	22.78	62600	2.92	✓	✓	✓	✓	-	-	✓
SD80-2	80-2	1.000	25.400	15.75	15.88	24.10	3.10	3.10	7.92	61.9	64.20	29.29	111200	5.15	✓	✓	✓	✓	-	-	✓
SD100-2	100-2	1.250	31.750	18.90	19.05	30.10	3.90	3.90	9.53	76.2	80.50	35.76	174000	7.80	✓	✓	✓	-	✓	✓	-
SD120-2	120-2	1.500	38.100	25.22	22.23	36.10	4.70	4.70	11.10	95.4	99.70	45.44	250000	11.70	✓	✓	✓	-	✓	✓	-
SD140-2	140-2	1.750	44.450	25.22	25.40	42.00	5.60	5.60	12.70	103.1	107.90	48.87	340000	15.14	✓	✓	✓	-	✓	✓	-
SD160-2	160-2	2.000	50.800	31.55	28.58	48.00	6.40	6.40	14.27	122.9	128.10	58.55	446000	20.14	✓	✓	✓	-	✓	✓	-

ANSI Standard - Triple

		A	A	B	C	D	E	F	G	H3	J	K									
SD40-3	40-3	0.500	12.700	7.85	7.95	11.90	1.50	1.50	3.96	45.6	47.00	14.38	41700	1.90	✓	✓	-	✓	-	-	✓
SD50-3	50-3	0.625	15.875	9.40	10.16	15.09	2.00	2.00	5.08	57.4	59.10	18.11	65400	3.09	✓	✓	✓	✓	-	-	✓
SD60-3	60-3	0.750	19.050	12.57	11.91	18.00	2.40	2.40	5.94	71.5	73.20	22.78	93900	4.54	✓	✓	✓	✓	-	-	✓
SD80-3	80-3	1.000	25.400	15.75	15.88	24.10	3.10	3.10	7.92	91.6	93.30	29.29	166800	7.89	✓	✓	✓	✓	-	-	✓
SD100-3	100-3	1.250	31.750	18.90	19.05	30.10	3.90	3.90	9.53	111.6	116.30	35.76	261000	11.77	✓	✓	✓	✓	-	-	✓
SD120-3	120-3	1.500	38.100	25.22	22.23	36.10	4.70	4.70	11.10	141.0	145.20	45.44	375000	17.53	✓	✓	✓	✓	-	-	✓
SD140-3	140-3	1.750	44.450	25.22	25.40	42.00	5.60	5.60	12.70	151.8	156.80	48.87	510000	22.20	✓	✓	✓	✓	-	-	✓
SD160-3	160-3	2.000	50.800	31.55	28.58	48.00	6.40	6.40	14.20	181.4	186.60	58.55	669000	30.02	✓	✓	✓	✓	-	-	✓

◊ Bush Chain



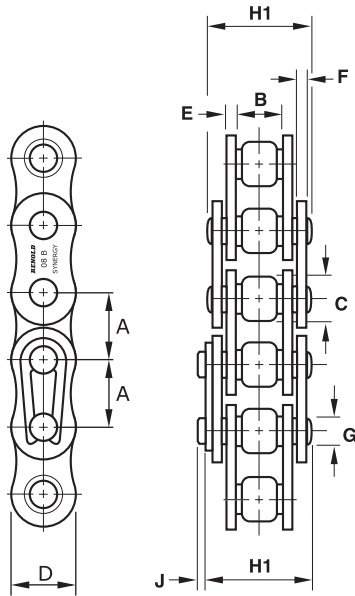

Chaîne SYNERGY ASA - Simple

Chaîne			Données techniques											Maillons de raccord							
N° ISO	N° ANSI	Réf. Renold	Pas	Larg int. min	Diam rouleaux max	Haut plaq. max	Ep. plaq. int. max	Ep. plaq. ext. max	Ø axe	long. axe	Atta. max	Charge de rupture N	Masse au mètre Kg/m	N° 4	N° 107	N° 11	N° 26	N° 58	N° 12	N° 30	
			A	B	C	D	E	F	G	H1	J										
			mm	mm	mm	mm	mm	mm	mm	mm	mm	newtons	Kg/m								
06A-1	35	GY35A1*	9,525	4,68	5,08*	9,05	1,25	1,25	3,58	12,00	1,10	7900	0,35	•	•	.	•	.	•	•	
08A-1	40	GY40A1	12,70	7,85	7,92	12,07	1,55	1,55	3,98	16,40	1,40	13900	0,60	•	•	•	•	.	•	•	
10A-1	50	GY50A1	15,875	9,40	10,16	15,09	2,03	2,03	5,09	20,40	1,10	21800	1,00	•	•	•	•	.	•	•	
12A-1	60	GY60A1	19,05	12,57	11,91	18,10	2,39	2,39	5,96	25,30	1,10	31300	1,47	•	•	•	•	.	•	•	
16A-1	80	GY80A1	25,40	15,75	15,88	24,13	3,25	3,25	7,94	32,70	3,00	55600	2,80	•	•	•	•	•	•	•	.
20A-1	100	GY100A1	31,75	18,90	19,05	30,17	4,06	4,06	9,54	39,70	4,20	87000	4,20	•	•	•	•	•	•	•	.
24A-1	120	GY120A1	38,10	25,23	22,23	36,20	4,80	4,80	11,11	49,30	5,30	125000	5,70	•	•	•	•	•	•	•	.
28A-1	140	GY140A1	44,45	25,23	25,40	42,23	5,61	5,61	12,71	52,90	5,20	170000	7,80	•	•	•	•	•	•	•	.
32A-1	160	GY160A1	50,80	31,55	28,58	48,26	6,35	6,35	14,29	63,10	6,50	223000	10,40	•	•	•	•	•	•	•	.

* Chaîne à douilles

La chaîne Renold dépasse de beaucoup le minimum de la norme ISO 606 pour la charge de rupture. Mais RENOLD ne considère pas ce chiffre comme un indicateur utile pour la performance de la chaîne. Des valeurs beaucoup plus représentatives sont la résistance à la fatigue et à l'usure.



N° 4



N° 107



N° 11/58



N° 26



N° 12



N° 30

Chaînes RENOLD SYNERGY ASA (Série américaine)

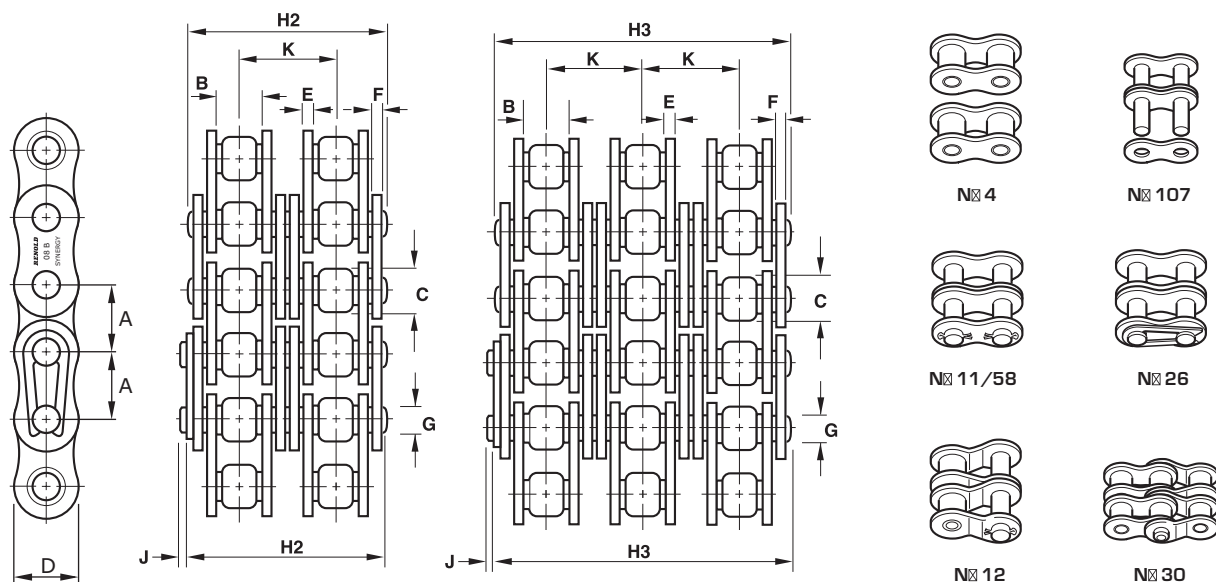

Chaîne SYNERGY ASA - DOUBLE

Chaîne			Données techniques											Maillons de raccord							
N° ISO	N° ANSI	Réf. Renold	Pas A	Larg. int. min B	Diam. rouleaux max C	Haut. plaq. max D	Ep. plaq. int. max E	Ep. plaq. ext. max F	Ø axe G	long. axe H2	Atta. max J	Pas trans. K	Charge de rupture N	Masse au mètre	N° 4	N° 107	N° 11	N° 26	N° 58	N° 12	N° 30
			mm	mm	mm	mm	mm	mm	mm	mm	mm	mm	newtons	Kg/m							
06A-2	35-2	GY35A2*	9,525	4,68	5,08*	9,05	1,25	1,25	3,58	22,20	1,10	10,13	15800	0,70	•	•	.	•	.	•	•
08A-2	40-2	GY40A2	12,70	7,85	7,92	12,07	1,55	1,55	3,98	30,80	1,40	14,38	27800	1,20	•	•	•	•	.	•	•
10A-2	50-2	GY50A2	15,875	9,40	10,16	15,09	2,03	2,03	5,09	38,40	1,10	18,11	43600	2,10	•	•	•	•	.	•	•
12A-2	60-2	GY60A2	19,05	12,57	11,91	18,10	2,39	2,39	5,96	48,10	1,10	22,78	62600	3,05	•	•	•	•	.	•	•
16A-2	80-2	GY80A2	25,40	15,75	15,88	24,13	3,25	3,25	7,94	61,90	3,00	29,29	111200	5,50	•	•	•	.	•	•	.
20A-2	100-2	GY100A2	31,75	18,90	19,05	30,17	4,06	4,06	9,54	75,40	4,20	35,76	174000	8,40	•	•	•	.	•	•	.
24A-2	120-2	GY120A2	38,10	25,23	22,23	36,20	4,80	4,80	11,11	94,70	5,30	45,44	250000	11,00	•	•	•	.	•	•	.
28A-2	140-2	GY140A2	44,45	25,23	25,40	42,23	5,61	5,61	12,71	101,80	5,20	48,87	340000	15,50	•	•	•	.	•	•	.
32A-2	160-2	GY160A2	50,80	31,55	28,58	48,26	6,35	6,35	14,29	121,60	6,50	58,55	446000	20,60	•	•	•	.	•	•	.

* Chaîne à douilles

Chaîne SYNERGY ASA - TRIPLE

Chaîne			Données techniques											Maillons de raccord							
N° ISO	N° ANSI	Réf. Renold	Pas A	Larg. int. min B	Diam. rouleaux max C	Haut. plaq. max D	Ep. plaq. int. max E	Ep. plaq. ext. max F	Ø axe G	long. axe H3	Atta. max J	Pas trans. K	Charge de rupture N	Masse au mètre	N° 4	N° 107	N° 11	N° 26	N° 58	N° 12	N° 30
			mm	mm	mm	mm	mm	mm	mm	mm	mm	mm	newtons	Kg/m							
06A-3	35-3	GY35A3*	9,525	4,68	5,08*	9,05	1,25	1,25	3,58	32,20	1,10	10,13	23700	1,05	•	•	.	•	.	•	•
08A-3	40-3	GY40A3	12,70	7,85	7,92	12,07	1,55	1,55	3,98	45,10	1,40	14,38	41700	1,85	•	•	•	•	.	•	•
10A-3	50-3	GY50A3	15,875	9,40	10,16	15,09	2,03	2,03	5,09	56,50	1,10	18,11	65400	3,15	•	•	•	•	.	•	•
12A-3	60-3	GY60A3	19,05	12,57	11,91	18,10	2,39	2,39	5,96	70,90	1,10	22,78	93900	4,55	•	•	•	•	.	•	•
16A-3	80-3	GY80A3	25,40	15,75	15,88	24,13	3,25	3,25	7,94	91,20	3,00	29,29	166800	8,30	•	•	•	.	•	•	.
20A-3	100-3	GY100A3	31,75	18,90	19,05	30,17	4,06	4,06	9,54	111,20	4,20	35,76	261000	12,60	•	•	•	.	•	•	.
24A-3	120-3	GY120A3	38,10	25,23	22,23	36,20	4,80	4,80	11,11	140,20	5,30	45,44	375000	16,70	•	•	•	.	•	•	.
28A-3	140-3	GY140A3	44,45	25,23	25,40	42,23	5,61	5,61	12,71	150,70	5,20	48,87	510000	23,10	•	•	•	.	•	•	.
32A-3	160-3	GY160A3	50,80	31,55	28,58	48,26	6,35	6,35	14,29	180,20	6,50	58,55	669000	31,00	•	•	•	.	•	•	.

* Chaîne à douilles

La chaîne Renold dépasse de beaucoup le minimum de la norme ISO 606 pour la charge de rupture. Mais RENOLD ne considère pas ce chiffre comme un indicateur utile pour la performance de la chaîne. Des valeurs beaucoup plus représentatives sont la résistance à la fatigue et à l'usure.

RENOLD ANSI XTRA...

Les axes de la chaîne XTRA sont résistants aux chocs



Douilles et rouleaux extrudés à bouts arrondis

La chaîne XTRA emmanchement fiable des articulations

Les plaques épaisses de la chaîne XTRA résistent aux charges élevées.



Résistance aux chocs



Résistance à la fatigue



Charges élevées

...LA CHAÎNE POUR LES APPLICATIONS LOURDES

DESCRIPTION DU PRODUIT

Les chaînes RENOLD ANSI XTRA bénéficient des performances habituelles des chaînes RENOLD, avec des caractéristiques améliorées notamment par les douilles extrudées, les trous de plaques formés par billage, le grenailage ainsi que l'optimisation de l'emmanchement.

Les caractéristiques intégrées dans cette gamme sont classifiées de la manière suivante :

- Plaques épaisses appelées « H ». Ces plaques sont approximativement 20% plus épaisses que les plaques des chaînes ASA standards.
- Axes entièrement traités, appelés « V ».

Les dimensions d'engrènement des chaînes XTRA sont identiques au standard des chaînes ASA simples et vont ainsi fonctionner avec des pignons standards. Le pas transversal des chaînes doubles et triples, du fait des plaques plus épaisses (type H ou HV) nécessite des pignons spéciaux.

La gamme peut ainsi être résumée de la façon suivante :

TYPE H

Identique au standard ASA hormis la largeur hors-tout. Des plaques plus épaisses assurent une excellente résistance aux charges élevées et aident à l'absorption des chocs. Les chaînes doubles et triples doivent être utilisées sur des pignons avec un pas transversal de denture plus important.

TYPE V

Dimensions identiques au standard ASA mais avec une charge à la rupture plus importante et une excellente résistance aux chocs.

TYPE HV

La combinaison des chaînes du type « H » et « V », assurant ainsi à la fois une excellente résistance aux charges élevées et aux chocs.

Une meilleure durée de vie de la chaîne peut être obtenue par traitement thermique de la denture des pignons. Les chaînes « H » et « HV » ont été étudiées pour une amélioration de la résistance à la fatigue. De ce fait, l'emploi de maillons coudés ou de maillons de jonction à clips qui possèdent une résistance à la fatigue inférieure n'est pas recommandé.

Le tableau ci-après permet facilement de sélectionner la chaîne la plus adéquate en fonction des contraintes :

Type de chaîne	Résistance	Fatigue	Charges élevées	Chocs	Vitesse élevées
Standard ASA	Bon	Excellent	Bon	Bon	Excellent
Type XTRA H	Bon	Excellent	Excellent	Bon	Non recommandé
Type XTRA V	Excellent	Bon	Bon	Excellent	Bon
Type XTRA HV	Excellent	Bon	Excellent	Excellent	Non recommandé

Les chaînes à rouleaux ANSI XTRA ont été spécialement étudiées et produites pour des applications difficiles, des charges élevées fréquentes ou dans des conditions de fonctionnement sévères tels que l'exploitation minière, les carrières, les forages souterrains, l'industrie forestière. Cette chaîne est interchangeable avec la chaîne standard de la gamme ASA et peut être utilisée pour améliorer les performances d'une application existante tout en conservant les dimensions de l'installation d'origine.

Les chaînes à brins multiples sont également disponibles sur demande.

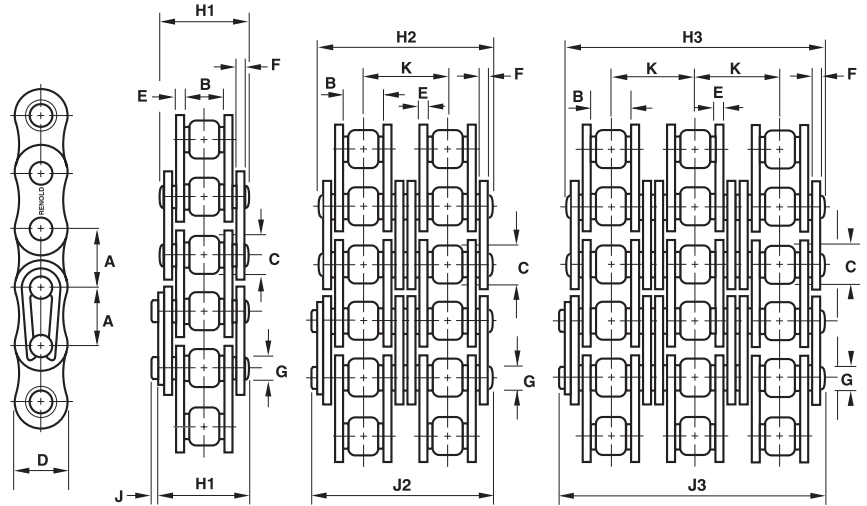

Chaîne		Données techniques												Maillons de raccord			
N° Renold	Réf. ANSI	Pas	Larg int.	Diam rouleaux	Haut plaq.	Ep. plaq. int.	Ep. plaq. ext.	Ø axe	long. axe	Atta. max	Pas trans.	Charge de rupture	Masse au mètre	N° 4	N° 107	N° 26	N° 11/58
		A	B	C	D	E	F	G	H1	J	K	N	Kg/m				
		mm	mm	mm	mm	mm	mm	mm	mm	mm	mm	newtons					
H - Séries Simple																	
60H1	60H-1	19,05	12,57	11,91	17,50	3,17	3,17	5,94	28,60	4,60	-	40000	1,80	•	•	•	•
80H1	80H-1	25,40	15,75	15,88	24,05	4,06	4,06	7,93	37,00	5,40	-	70000	3,30	•	•	•	•
100H1	100H-1	31,75	18,90	19,05	29,97	4,80	4,80	9,54	44,10	6,10	-	104500	4,80	•	•	•	•
120H1	120H-1	38,10	25,23	22,23	35,89	5,61	5,61	11,11	52,53	6,60	-	142000	6,30	•	•	•	•
140H1	140H-1	44,45	25,23	25,40	41,81	6,35	6,35	12,71	57,90	7,40	-	191000	8,60	•	•	•	•
160H1	160H-1	50,80	31,55	28,58	47,73	7,11	7,11	14,29	68,50	7,90	-	244500	11,20	•	•	•	•
180H1	180H-1	57,15	35,48	35,71	53,51	8,13	8,13	17,46	77,94	9,10	-	324700	15,21	•	•	•	•
200H1	200H-1	63,50	37,85	39,67	59,56	9,65	9,65	19,85	86,40	10,20	-	422500	19,50	•	•	•	•
H - Séries Double																	
100H2	100H-2	31,75	18,90	19,05	29,97	4,80	4,80	9,54	83,20	6,10	39,09	209000	10,30	•	•	•	•
140H2	140H-2	44,45	25,23	25,40	41,81	6,35	6,35	12,71	106,90	7,40	48,87	382000	16,74	•	•	•	•
HV - Séries Simple																	
60HV1	60HV-1	19,05	12,57	11,91	17,5	3,17	3,17	5,94	28,60	4,60	-	55000	1,80	•	•	•	•
80HV1	80HV-1	25,40	15,75	15,88	24,05	4,06	4,06	7,93	37,00	5,40	-	87000	3,30	•	•	•	•
100HV1	100HV-1	31,75	18,90	19,05	29,97	4,80	4,80	9,54	44,10	6,10	-	133450	4,80	•	•	•	•
120HV1	120HV-1	38,10	25,23	22,23	35,89	5,61	5,61	11,11	52,53	6,60	-	182400	6,30	•	•	•	•
140HV1	140HV-1	44,45	25,23	25,40	41,81	6,35	6,35	12,71	57,90	7,40	-	258000	8,60	•	•	•	•
160HV1	160HV-1	50,80	31,55	28,58	47,73	7,11	7,11	14,29	68,50	7,90	-	311400	11,20	•	•	•	•
180HV1	180HV-1	57,15	35,48	35,71	53,51	8,13	8,13	17,46	77,94	9,10	-	324700	15,21	•	•	•	•
200HV1	200HV-1	63,50	37,85	39,67	59,56	9,65	9,65	19,85	86,40	10,20	-	600500	19,50	•	•	•	•
HV - Séries Double																	
140HV2	140HV-2	44,45	25,23	25,40	41,81	6,35	6,35	12,71	106,90	7,40	48,87	516000	16,74	•	•	•	•
160HV2	160HV-2	50,80	31,55	28,58	47,73	7,11	7,11	14,29	130,40	7,90	61,90	622800	23,50	•	•	•	•
HV - Series Triple																	
100HV3	100HV-3	31,75	18,90	19,05	29,97	4,80	4,80	9,54	120,78	6,10	39,09	400350	15,45	•	•	•	•
V - Séries Simple																	
80V1	80V-1	25,40	15,75	15,88	24,05	3,25	3,25	7,93	33,50	5,40	-	75000	2,80	•	•	•	•
100V1	100V-1	31,75	18,90	19,05	29,97	4,06	4,06	9,54	41,10	6,10	-	122000	4,20	•	•	•	•
120V1	120V-1	38,10	25,23	22,23	35,89	4,80	4,80	11,11	50,80	6,60	-	169000	5,70	•	•	•	•
140V1	140V-1	44,45	25,23	25,40	41,81	5,61	5,61	12,71	54,90	7,40	-	235000	7,80	•	•	•	•
160V1	160V-1	50,80	31,55	28,58	47,73	6,35	6,35	14,29	65,50	7,90	-	289000	10,40	•	•	•	•
180V1	180V-1	57,15	35,48	35,71	53,51	7,11	7,11	17,46	73,90	9,10	-	382500	13,94	•	•	•	•
200V1	200V-1	63,50	37,85	39,67	59,56	8,13	8,13	19,85	80,30	10,20	-	445000	17,30	•	•	•	•
V - Series Double																	
80V2	80V-2	25,40	15,75	15,88	24,05	3,25	3,25	7,93	62,70	5,40	29,29	150000	5,50	•	•	•	•
120V2	120V-2	38,10	25,23	22,23	35,89	4,80	4,80	11,11	96,30	6,60	45,44	338000	11,00	•	•	•	•
140V2	140V-2	44,45	25,23	25,40	41,81	5,61	5,61	12,71	103,60	7,40	48,87	470000	15,50	•	•	•	•
V - Series Triple																	
80V3	80V-3	25,40	15,75	15,88	24,05	3,25	3,25	7,93	91,90	5,40	29,29	225000	8,30	•	•	•	•
120V3	120V-3	38,10	25,23	22,23	35,89	4,80	4,80	11,11	141,70	6,60	45,44	507000	16,70	•	•	•	•
140V3	140V-3	44,45	25,23	25,40	41,81	5,61	5,61	12,71	152,40	7,40	48,87	705000	23,10	•	•	•	•



N° 4



N° 107



N° 11/58



N° 26

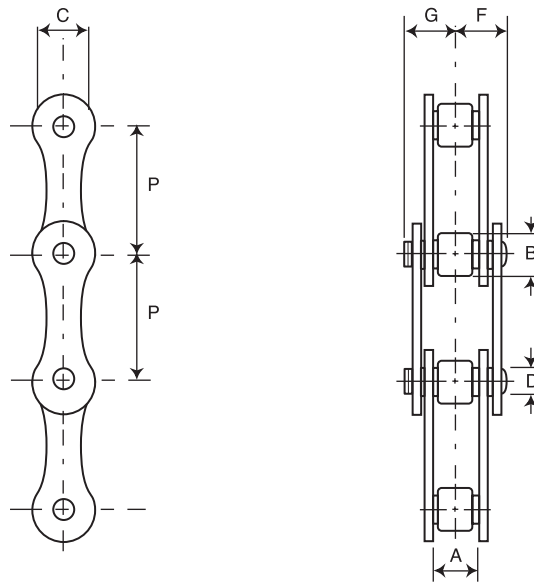

Chaîne		Données techniques											Maillons de raccord								
N° ISO	Réf. Brampton	Pas	Largeur intér.	Diam rouleaux	Haut plaq	Diam axe	Ep. plaque intér.	Ep. plaque extér.	Pas trans.	Largeur sur axes	Surface de travail	Charge de rupture	Masse au mètre	N° 4	N° 107	N° 26	N° 30	N° 58	N° 59	N° 12	
		P	A	B	C	D			E	F	G*	N									
		mm	mm	mm	mm	mm	mm	mm	mm	mm	mm	en mm ²	newtons	Kg/m							
208A	B 84130	25,40	7,85	7,95	12,00	3,96	1,51	1,51	-	8,90	12,80	44,00	14100	0,40	•	•	•	•	•	•	•
208A	B 86310•	25,40	7,85	7,95	12,00	3,96	1,51	1,51	-	8,90	12,80	44,00	14100	0,40	•	•	•	•	•	•	•
210A	B 84230	31,75	9,40	10,16	15,00	5,08	2,00	2,00	-	10,90	15,00	70,00	22200	0,62	•	•	•	•	•	•	•
210A	B 86311•	31,75	9,40	10,16	15,00	5,08	2,00	2,00	-	10,90	15,00	70,00	22200	0,62	•	•	•	•	•	•	•
212A	B 84330	38,10	12,57	11,91	18,00	5,94	4,40	4,40	-	13,50	18,10	105,00	38000	1,02	•	•	•	•	•	•	•
212A	B 86312•	38,10	12,57	11,91	18,00	5,94	4,40	4,40	-	13,50	18,10	105,00	38000	1,02	•	•	•	•	•	•	•
216A	B 84430	50,80	15,75	15,88	24,10	7,92	3,00	3,00	-	16,80	22,20	178,00	56700	1,76	•	•	•	•	•	•	•

* Largeur sur maillon de raccord le plus large catalogué.

• Chaînes à plaques droites

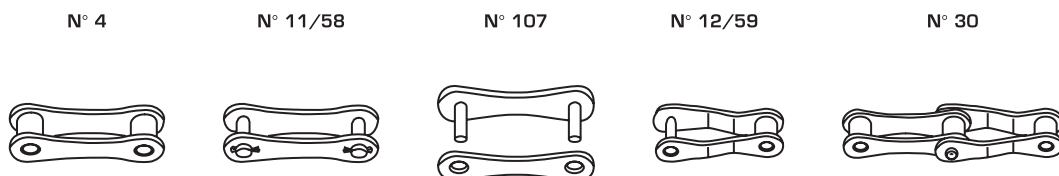

Chaînes RENOLD en acier inoxydable (ASA)

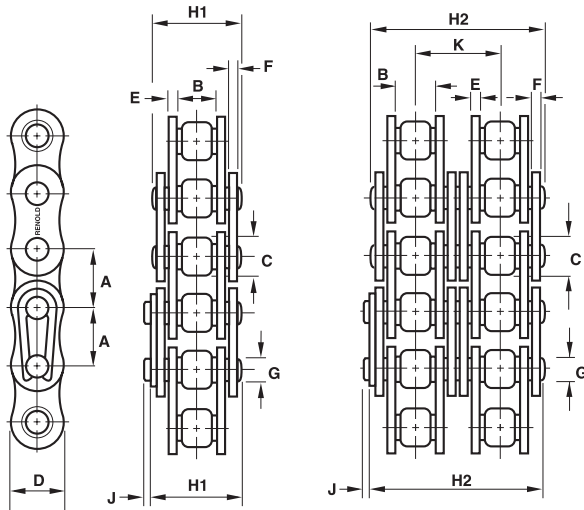

La chaîne Renold est fabriquée à partir d'acier inoxydable de classe 300. Ces chaînes sont idéales pour des milieux acides ou alcalins, lorsque la chaîne est exposée à l'humidité, dans des endroits à très basses ou très hautes températures (de -40°C à +400°C) et bien sûr si l'on a besoin d'une résistance à la corrosion.

La chaîne Renold doit être choisie si la résistance aux produits chimiques est primordiale. La chaîne CORIS est fabriquée à partir de matériaux approuvés FDA et pré-lubrifiée avec un produit agréé USDA H1.

Chaîne ASA - Simple

Chaîne		Données techniques											Maillons de raccord							
N° ANSI	Réf. Renold	Pas	Larg. int.	Diam. rouleaux max	Haut. plaq. max	Ep. int. max	Ep. ext. max	Ø axe	long. axe	Atta. max	Pas trans.	Charge de rupture N	Masse au mètre Kg/m	N° 4	N° 107	N° 11	N° 26	N° 12	N° 30	
		A	B	C	D	E	F	G	H1	J	K									
		mm	mm	mm	mm	mm	mm	mm	mm	mm	mm	newtons								
40	40A1SS	12,70	7,85	7,92	11,15	1,55	1,55	3,98	17,80	3,90	-	10690	0,63	•	•	•	•	•	•	•
50	50A1SS	15,875	9,40	10,16	14,55	2,03	2,03	5,07	21,80	4,10	-	16810	1,05	•	•	•	•	•	•	•
60	60A1SS	19,05	12,58	11,91	17,45	2,39	2,39	5,96	26,90	4,60	-	24030	1,55	•	•	•	•	•	•	•
80	80A1SS	25,40	15,75	15,88	24,05	3,25	3,25	7,93	33,50	5,40	-	51000	2,80	•	•	•	•	•	•	•

Chaîne ASA - Double

Chaîne		Données techniques											Maillons de raccord							
N° ANSI	Réf. Renold	Pas	Larg. int.	Diam. rouleaux max	Haut. plaq. max	Ep. int. max	Ep. ext. max	Ø axe	long. axe	Atta. max	Pas trans.	Charge de rupture N	Masse au mètre Kg/m	N° 4	N° 107	N° 11	N° 26	N° 12	N° 30	
		A	B	C	D	E	F	G	H2	J	K									
		mm	mm	mm	mm	mm	mm	mm	mm	mm	mm	newtons								
40-2	40A2SS	12,70	7,75	8,51	11,70	1,80	1,50	3,97	30,80	1,50	14,38	23430	1,38	•	•	•	•	•	•	•
50-2	50A2SS	15,87	9,65	10,16	14,60	2,00	2,00	4,45	37,00	2,40	18,11	29430	1,80	•	•	•	•	•	•	•
60-2	60A2SS	19,05	11,68	12,07	16,70	2,40	2,40	5,08	44,80	2,20	22,78	37280	2,40	•	•	•	•	•	•	•
80-2	80A2SS	25,40	17,02	15,88	21,00	4,00	3,20	8,27	61,30	5,40	29,29	101000	5,00	•	•	•	•	•	•	•



N° 4



N° 107



N° 11



N° 26



N° 12



N° 30

Pas besoin de re-lubrifier cette chaîne

Cette chaîne sèche au touché incorpore désormais des performances accrues ainsi que des caractéristiques améliorées par rapport à la version précédente. En utilisant les techniques les plus évoluées, Renold a incorporé un processus de traitement des surfaces spécial pour améliorer l'application du nickelage électrolytique. Ce type de revêtement ne s'ébrèche pas ni ne s'écaille comme cela peut arriver avec d'autres traitements.

Le revêtement de l'axe minimise la friction, améliore la résistance à la fatigue et réduit les vibrations, le revêtement agréé FDA sur le rouleau et le lubrifiant agréé USDA H1 dans l'articulation de la chaîne en font un produit idéal pour l'industrie alimentaire.



Caractéristiques :

- Chaîne sèche au touché.
- Aucune re-lubrification nécessaire.
- Revêtement approuvé FDA sur les rouleaux.
- Le nickelage des plaques ne s'écaille pas ni se s'ébrèche.
- Bonne résistance à la corrosion.
- Chaîne lubrifiée avec un produit agréé USDA H1 à la livraison.
- Dimension standard des chaînes d'où un remplacement en lieu et place.
- Chaîne compatible avec les pignons standards.
- Disponible en standard BS du pas de 12,7 à 31,75 simple et double (40-1 à 100-1 et 40-2 à 100-2).
- Chaînes adaptées possibles sur demande.

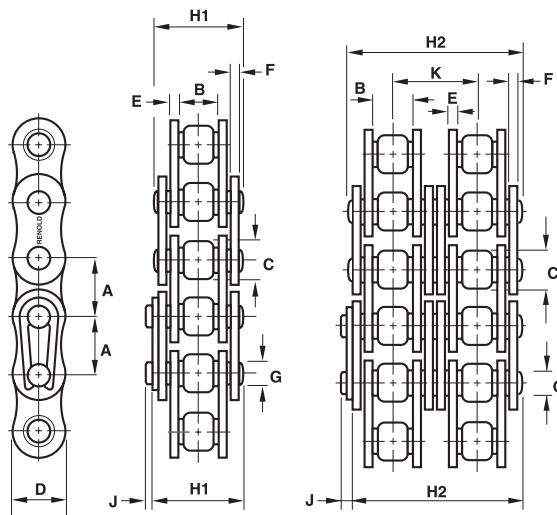

Chaîne standard ASA - Simple

Chaîne		Données techniques										Maillons de raccord					
N° ANSI	Réf. Brampton	Pas	Larg. int.	Diam. rouleaux	Haut. plaq.	Ep. plaq. int.	Ep. plaq. ext.	Ø axe	long. axe	Atta. max	Pas trans.	Charge de rupture	Masse au mètre	N° 4	N° 107	N° 26	N° 11
		A	B	C	D	E	F	G	H1	J	K	N	Kg/m				
		mm	mm	mm	mm	mm	mm	mm	mm	mm	mm	newtons					
40	40A1SN	12,70	7,85	7,92	11,70	1,80	1,50	3,97	16,90	1,90	-	13900	0,67	•	•	•	•
50	50A1SN	15,875	9,40	10,16	14,60	2,42	2,00	5,08	21,10	2,50	-	21800	1,12	•	•	•	•
60	60A1SN	19,05	12,57	11,91	17,50	3,23	2,40	5,95	27,00	2,50	-	31300	1,73	•	•	•	•
80	80A1SN	25,40	15,75	15,88	23,00	4,06	3,00	7,92	33,70	3,00	-	55600	2,90	•	•	•	•
100	100A1SN	31,75	18,90	19,05	25,30	4,40	4,00	9,53	40,60	3,50	-	87000	3,60	•	•	•	•

Chaîne standard ASA - Double

Chaîne		Données techniques										Maillons de raccord					
N° ANSI	Réf. Brampton	Pas	Larg. int.	Diam. rouleaux	Haut. plaq.	Ep. plaq. int.	Ep. plaq. ext.	Ø axe	long. axe	Atta. max	Pas trans.	Charge de rupture	Masse au mètre	N° 4	N° 107	N° 26	N° 11
		A	B	C	D	E	F	G	H2	J	K	N	Kg/m				
		mm	mm	mm	mm	mm	mm	mm	mm	mm	mm	newtons					
40-2	40A2SN	12,70	7,85	7,92	11,70	1,80	1,50	3,97	31,30	1,90	14,38	27800	1,29	•	•	•	•
50-2	50A2SN	15,875	9,40	10,16	14,60	2,42	2,00	5,08	39,20	2,50	18,11	43600	2,15	•	•	•	•
60-2	60A2SN	19,05	12,57	11,91	17,50	3,23	2,40	5,95	49,80	2,50	22,78	62600	3,27	•	•	•	•
80-2	80A2SN	25,40	15,75	15,88	23,00	4,06	3,00	7,92	63,00	3,00	26,11	111200	5,59	•	•	•	•
100-2	100A2SN	31,75	18,90	19,05	25,30	4,40	4,00	9,53	76,40	3,50	29,29	174000	7,00	•	•	•	•



N° 4



N° 107



N° 26



N° 11



Pour les charges élevées et les applications sévères, la gamme Renold SYNO à rouleaux et inserts polymère entre l'axe et la douille arrive sur le marché des applications nécessitant résistance à la fatigue et à l'usure. Ce polymère très résistant à l'usure avec une durée de vie élevée a été développé spécifiquement pour Renold, testé pour la résistance aux chocs et aux capacités de charges, ce qui permet d'utiliser cette chaîne sans aucune lubrification. Disponible du pas de 44,45 (28B) à 63,5 (40B) simple et double, elle est idéale pour les applications où il n'est pas possible de lubrifier la chaîne.

La chaîne Renold SYNO à rouleaux et inserts polymère entre l'axe et la douille est utilisable dans les applications suivantes :

- Utilisation extérieure ou lavage.
- Environnements où la lubrification peut contaminer les produits.
- Environnements où la lubrification peut se transformer en dépôts collants pouvant pénétrer dans les articulations de la chaîne, en provoquant le grippage.
- Usine d'assemblage automobile et aciéries.
- Industrie forestière, scieries ou papeteries.
- Usines textiles.
- Mélangeurs.

Avec la résistance à la corrosion combinée à la variété des applications auxquelles elle peut faire face, la chaîne Renold SYNO à rouleaux et inserts polymère entre l'axe et la douille est un véritable produit universel.

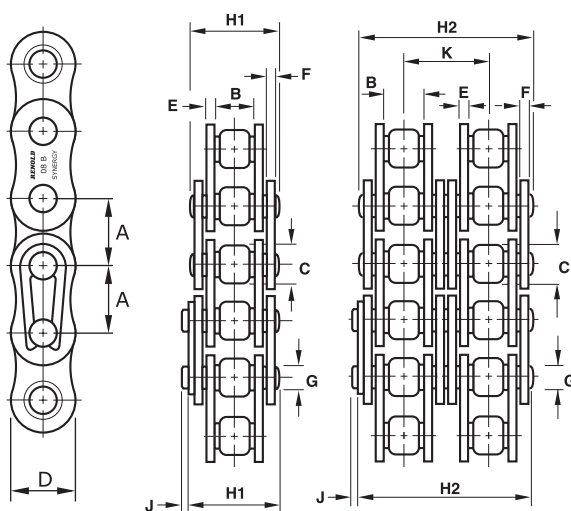

Chaîne standard ASA - Simple

Chaîne		Données techniques										Maillons de raccord				
N° ISO	Réf. Renold	Pas	Larg int. min	Diam rouleaux max	Haut plaq. max	Ep. plaq. int. max	Ep. plaq. ext. max	Ø axe	long. axe	Atta. max	Pas trans.	Charge de rupture N	Masse au mètre	N° 11	N° 107	N° 58
		A	B	C	D	E	F	G	H1	J	K					
		mm	mm	mm	mm	mm	mm	mm	mm	mm	mm	newtons	Kg/m			
120-1	120A1SP	38,10	25,23	22,23	36,20	4,80	4,80	11,11	49,30	5,30	-	125000	5,00	●	●	●
140-1	140A1SP	44,45	25,23	25,40	42,23	5,61	5,61	12,71	52,90	5,20	-	170000	6,90	●	●	●
160-1	160A1SP	50,80	31,55	28,58	48,26	6,35	6,35	14,29	63,10	6,50	-	223000	9,20	●	●	●
200-1	200A1SP	63,50	37,85	39,67	60,33	8,13	8,13	19,85	76,90	9,00	-	347000	15,00	●	●	●

Chaîne standard ASA - Double

Chaîne		Données techniques										Maillons de raccord				
N° ISO	Réf. Renold	Pas	Larg int. min	Diam rouleaux max	Haut plaq. max	Ep. plaq. int. max	Ep. plaq. ext. max	Ø axe	long. axe	Atta. max	Pas trans.	Charge de rupture N	Masse au mètre	N° 11	N° 107	N° 58
		A	B	C	D	E	F	G	H2	J	K					
		mm	mm	mm	mm	mm	mm	mm	mm	mm	mm	newtons	Kg/m			
120-2	120A2SP	38,10	25,23	22,23	36,20	4,80	4,80	11,11	94,70	5,30	45,44	250000	9,60	●	●	●
140-2	140A2SP	44,45	25,23	25,40	42,23	5,61	5,61	12,71	101,80	5,20	48,87	340000	13,70	●	●	●
160-2	160A2SP	50,80	31,55	28,58	48,26	6,35	6,35	14,29	121,60	6,50	58,55	446000	18,20	●	●	●
200-2	200A2SP	63,50	37,85	39,67	60,33	8,13	8,13	19,85	148,50	9,00	71,55	694000	29,80	●	●	●



N° 11/58



N° 107



Les chaînes Renold nickelées offrent une excellente protection contre la corrosion. Elles sont idéales pour les applications d'embouteillages où les projections de liquide peuvent entraîner de la corrosion.

Les spécifications de cette chaîne ont été étudiées pour optimiser la performance, dans le but d'améliorer la résistance à l'usure et à la fatigue au maximum tout en offrant une résistance à la corrosion.

- Sans chrome hexavalent
- 400 Heures de résistance au test de brouillard salin suivant DIN 50021
- Douilles et rouleaux extrudés à froid pour une performance optimale
- Grenailage des plaques et des rouleaux suivant nos spécifications
- Résistance à la fatigue et à l'usure pour offrir une durée de vie maximale
- Lubrification pour améliorer la résistance à l'usure
- La résistance à la rupture est approximativement de 85% d'une chaîne acier standard correspondante

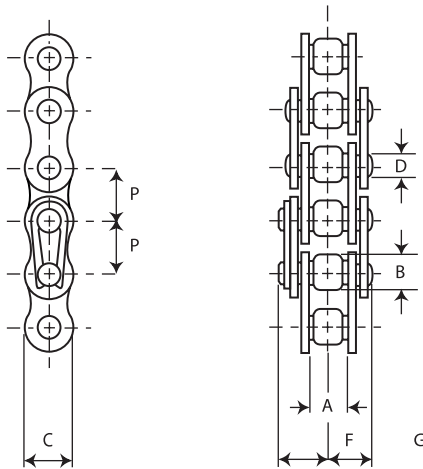

Chaîne nickelée standard - SIMPLE

Chaîne		Données techniques											Maillons de raccord							
N° ISO	Réf. Brampton	Pas	Larg. intér.	Diam. rouleau	Haut. plaque	Diam. axe	Ep. plaque intér.	Ep. plaque extér.	Pas Trans.	Largeur sur axes	Surface de travail	Charge de rupture	Masse au Mètre	N° 4	N° 107	N° 11	N° 26	N° 12	N° 30	
		P	A	B	C	D	E	F	G*		N									
		mm	mm	mm	mm	mm	mm	mm	mm	mm	en mm ²	newtons	kg/m							
40	40A1VN	12,7	7,85	7,92	12,07	3,98	1,55	1,55	-	8,90	12,80	44,00	16900	0,63	•	•	•	•	•	•
50	50A1VN	15,875	9,4	10,16	15,35	5,07	2,03	2,03	-	10,90	15,00	70,00	27800	1,05	•	•	•	•	•	•
60	60A1VN	19,05	12,58	11,91	18,24	5,96	2,39	2,39	-	13,50	18,10	105,00	37800	1,55	•	•	•	•	•	•

* Largeur sur maillon de raccord le plus large catalogué

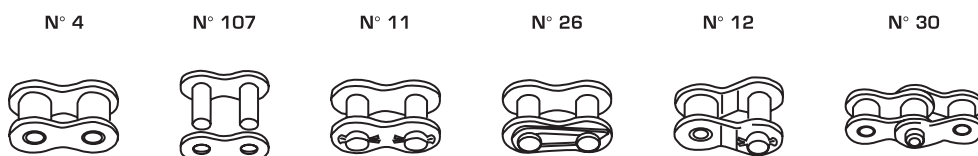

Chaînes RENOLD Hydro-service (ASA)

Protection supérieure contre la corrosion.

La chaîne Renold Hydro-service est traitée par zingage mécanique par couches additionnelles appliquées pour une excellente résistance à la corrosion. La résistance à la corrosion de cette couche dans des milieux humides, d'eau salée, ou dans la condensation est de loin supérieure aux traitements de zingage et nickelage standards. En comparaison avec d'autres produits traités dans le même but, la chaîne Hydro-service ne possède pas de chrome hexavalent, ce qui assure la sécurité et le respect de l'environnement. Ce traitement peut être appliqué sur les chaînes standards ou adaptées. Tous les composants des chaînes Hydro-service sont traités avant assemblage dans le but d'assurer une couverture complète et la protection de toutes les surfaces vitales, et non uniquement les parties visibles de l'extérieur.

Ceci aide à améliorer la durée de vie ainsi que la protection contre la corrosion en particulier les défauts affectant les axes et les douilles.

Contrairement au zingage et au nickelage, le traitement Hydro-service ne s'écaille pas ni ne s'ébrèche. Ce traitement extrêmement durable continuera à assurer une protection exceptionnelle là où d'autres traitements feront défaut.

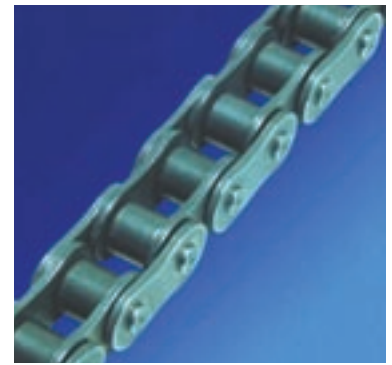

Caractéristiques du produit :

- Excellente résistance à la corrosion.
- Pas de chrome hexavalent.
- Protection contre la corrosion 30 fois supérieure aux traitements traditionnels.
- Pas de fragilisation par l'hydrogène.
- Plus économique qu'une chaîne en acier inoxydable.
- Mêmes caractéristiques mécaniques que les chaînes acier standards.

Applications recommandées :

- Milieu marin.
- Abattoirs.
- Conserves.
- Usine de traitement des produits de la mer.
- Usine de production de boissons.
- Equipement de lavage.
- Applications extérieures.

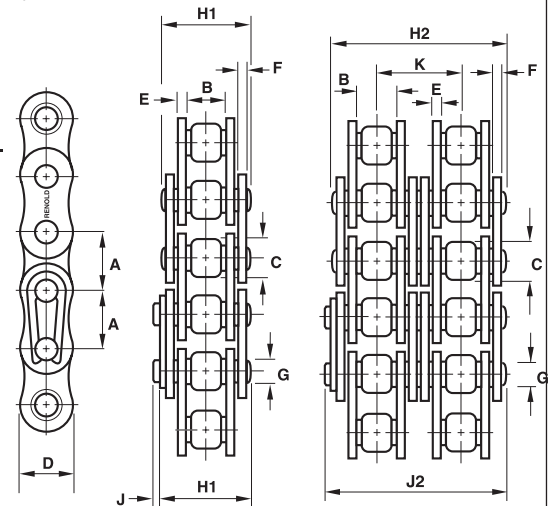

Chaîne ASA - Simple

Chaîne		Données techniques											Maillons de raccord							
N° ISO	Réf. Renold	Pas	Larg. int. min	Diam. rouleaux max	Haut. plaq. max	Ep. plaq. int. max	Ep. plaq. ext. max	Ø axe	long. axe	Atta. max	Pas trans.	Charge de rupture	Masse au mètre	N° 4	N° 107	N° 11	N° 58	N° 12	N° 26	N° 30
		A	B	C	D	E	F	G	H1	J	K	N	Kg/m							
25-1	25A1HS	6,35	3,10	3,30	6,02	0,76	0,76	2,30	8,60	0,80	-	3500	0,13	•	•	.	.	.	•	•
35-1	35A1HS	9,525	4,68	5,08	9,05	1,30	1,30	3,59	12,00	1,10	-	7900	0,33	•	•	.	.	•	•	•
40-1	40A1HS	12,70	7,85	7,92	12,07	1,55	1,55	3,98	16,40	1,40	-	13900	0,60	•	•	•	.	•	•	•
50-1	50A1HS	15,875	9,40	10,16	15,09	2,03	2,03	5,09	20,40	1,10	-	21800	1,00	•	•	•	.	•	•	•
60-1	60A1HS	19,50	12,57	11,91	18,10	2,39	2,39	5,96	25,30	1,10	-	31300	1,47	•	•	•	.	•	•	•
80-1	80A1HS	25,40	15,75	15,88	24,13	3,25	3,25	7,94	32,70	3,00	-	55600	2,80	•	•	•	•	•	.	.
100-1	100A1HS	31,75	18,90	19,50	30,17	4,06	4,06	9,54	39,70	4,20	-	87000	4,20	•	•	•	•	•	.	.
120-1	120A1HS	38,10	25,23	22,23	36,20	4,80	4,80	11,11	49,30	5,30	-	125000	5,70	•	•	•	•	•	.	.

Chaîne ASA - Double

Chaîne		Données techniques											Maillons de raccord							
N° ISO	Réf. Renold	Pas	Larg. int. min	Diam. rouleaux max	Haut. plaq. max	Ep. plaq. int. max	Ep. plaq. ext. max	Ø axe	long. axe	Atta. max	Pas trans.	Charge de rupture	Masse au mètre	N° 4	N° 107	N° 11	N° 58	N° 12	N° 26	N° 30
		A	B	C	D	E	F	G	H2	J	K	N	Kg/m							
25-2	25A2HS	6,35	3,10	3,30	6,02	0,76	0,76	2,30	15,50	0,80	6,40	7000	0,26	•	•	.	.	.	•	•
35-2	35A2HS	9,525	4,68	5,08	9,05	1,30	1,30	3,59	22,20	1,10	10,13	15800	0,65	•	•	.	.	•	•	•
40-2	40A2HS	12,70	7,85	7,92	12,07	1,55	1,55	3,98	30,80	1,40	14,38	27800	1,20	•	•	•	.	•	•	•
50-2	50A2HS	15,875	9,40	10,16	15,09	2,03	2,03	5,09	38,40	1,10	18,11	43600	2,10	•	•	•	.	•	•	•
60-2	60A2HS	19,50	12,57	11,91	18,10	2,39	2,39	5,96	48,10	1,10	22,78	62600	3,05	•	•	•	.	•	•	•
80-2	80A2HS	25,40	15,75	15,88	24,13	3,25	3,25	7,94	61,90	3,00	29,29	111200	5,50	•	•	•	•	•	.	.
100-2	100A2HS	31,75	18,90	19,50	30,17	4,06	4,06	9,54	75,40	4,20	35,76	174000	8,40	•	•	•	•	•	.	.
120-2	120A2HS	38,10	25,23	22,23	36,20	4,80	4,80	11,11	94,70	5,30	45,44	250000	11,00	•	•	•	•	•	.	.



N° 4



N° 107



N° 11/58



N° 26



N° 12



N° 30

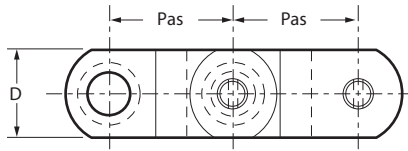
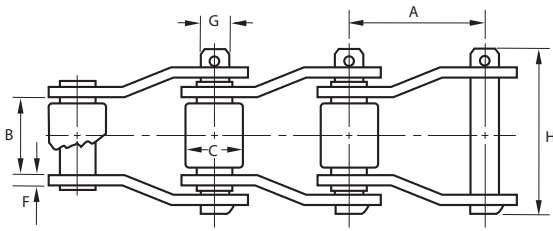

Chaîne		Données techniques							Maillons de raccord			
N° API	Réf. Renold	Pas	Largeur intérieure	Diam. rouleaux	Hauteur plaque	Ep. plaque	Diam. axe	Long. axe	Charge de rupture	Surface de travail	Poids	N° 59
		A	B	C	D	F	G	H	N	mm²	kg/m	
		mm	mm	mm	mm	mm	mm	mm	newtons			
-	181046	77,90	39,85	41,40	46,63	10,92	18,55	104,39	409000	1140	18,30	●
API 3	187050	78,10	38,28	31,75	40,16	9,78	16,54	96,77	320285	943	12,50	●
API 4	184051	103,20	49,38	44,45	58,29	12,95	22,34	127,51	667260	1658	23,90	●
-	180847	127,00	70,03	63,50	88,90	16,13	31,76	161,29	1380000	3223	52,00	●

Chaîne		Données techniques							
Réf. Renold	Pas	Largeur intérieure	Diam. rouleaux	Hauteur plaque	Ep. plaque	Diam. axe	Long. axe	Charge de rupture mini	Poids
	A	B	C	D	F	G	H	N	kg/m
	mm	mm	mm	mm	mm	mm	mm	newtons	
IS2065R	50,800	31,750	28,575	39,243	7,938	15,062	73,819	295100	11,307
JS882	52,553	28,575	22,225	28,575	6,350	11,113	62,706	118040	5,356
JS1031	78,105	38,100	31,750	38,100	7,938	15,875	83,344	217920	10,861
JS3075	78,105	38,100	31,750	42,863	9,525	16,434	89,649	340500	13,390
JS3011	77,902	39,687	41,275	57,150	9,525	19,050	89,649	499400	19,490
IS3514J	88,900	38,100	44,450	57,150	12,700	22,250	102,394	635600	25,739
JS4014	103,200	49,212	44,450	57,150	12,700	22,250	111,919	635600	22,912
JS4106	103,200	49,212	44,450	57,150	12,700	22,250	111,919	317800	23,207
JS1245A	103,454	49,212	45,244	60,325	14,288	23,800	121,444	771800	27,822
IS4121	103,886	49,212	47,625	69,850	14,288	25,349	118,269	953400	35,707
IS4522	114,300	52,387	57,150	76,200	14,288	27,915	125,413	998800	37,195
JS5031	127,000	69,850	63,500	88,900	15,875	31,750	146,844	1271200	53,561
1605AAA	127,000	65,087	63,500	88,900	19,050	34,925	161,925	1589000	64,720
JS6042R	152,400	76,200	76,200	101,600	19,050	38,100	174,625	1906800	69,034

N°59



Tendeurs de chaîne ROLL-RING



Facilité d'installation

AVANTAGES

Avec le tendeur de chaîne ROLL-RING, vous bénéficiez d'une installation et d'une maintenance rentable et rapide.

Par rapport aux autres tendeurs de chaîne, les avantages du ROLL-RING sont les suivants :

- ROLL-RING ne requiert ni fixation, ni boulon, ni plateau, ni perçage, ni installation coûteuse.
- ROLL-RING s'installe facilement dans les endroits où les contraintes d'espace ne permettent pas de mettre en place des systèmes conventionnels.
- ROLL-RING s'installe en quelques secondes.
- ROLL-RING est prêt à l'emploi, sans besoin d'outils, d'équipement de tension quelconque, d'alignement ou de réglage supplémentaire.
- ROLL-RING fonctionne aussi bien sur les transmissions verticales que horizontales.
- ROLL-RING peut être utilisé dans les milieux poussiéreux et sales.
- ROLL-RING est à la fois un tendeur et un amortisseur de vibrations permettant de réduire le niveau de bruit.
- ROLL-RING fonctionne dans les deux sens.

Le tendeur de chaîne ROLL-RING réduit l'usure de la chaîne et améliore la qualité et l'efficacité de la transmission à chaîne.

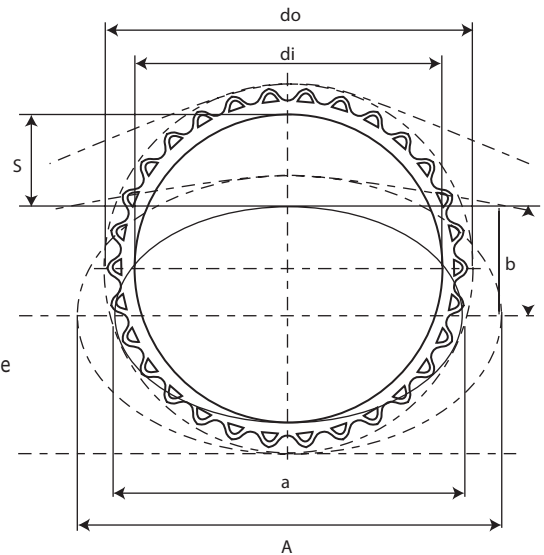

Typ	05B30	06B30	08B26	08B30	10B30	12B26	12B30	16B30	20B30
do	76,5	91,1	102,1	121,5	151,9	155,0	182,2	243,0	303,7
di	65,0	73,0	84,5	98,0	122,0	127,6	145,0	203,0	244,1
s	18,0	20,0	20,0	25,0	28,0	31,0	36,0	42,0	50,0
a	76,0	86,0	100,0	115,0	119,0	147,0	170,0	227,0	275,0
b	49,0	55,0	56,0	74,0	97,0	95,0	109,0	168,0	200,0
A	100,0	120,0	133,0	160,0	195,0	206,0	238,3	307,0	384,0

GAMME STANDARD DES PRODUITS ROLL-RING AUX NORMES BS

Données techniques

ref. Brampton	Nombre de dents	Chaîne DIN 8187 ISO 606	Force d'expansion statique maximale (N)**	Vitesse maximale de la chaîne m/s	Poids Kg	Température ambiante minimale (°C)	Température ambiante maximale (°C)	Résistance aux U.V.
105 030 01	30	ISO 05	2,9	5,0	0,002	-20	70	Normale
106 030 01	30	ISO 06	15,2	5,2	0,008	-20	70	Normale
106 036 01	36	ISO 06	28,5	5,2		-20	70	Normale
108 026 01	26	ISO 08	15,7	7,5	0,012	-20	70	Normale
108 030 01	30	ISO 08	22,0	8,6	0,019	-20	70	Normale
108 034 01	34	ISO 08	22,0	8,8		-20	70	Normale
108 430 01	30	081/083	16,8	7,5	0,019	-20	70	Normale
110 030 01	30	ISO 10	42,0	4,8	0,038	-20	70	Normale
110 034 01	34	ISO 10	45,1	8,8		-20	70	Normale
112 026 01	26	ISO 12	39,2	5,4	0,046	-20	70	Normale
112 030 01	30	ISO 12	65,0	6,2	0,065	-20	70	Normale
112 034 01	34	ISO 12	70,5	6,4		-20	70	Normale
116 030 01	30	ISO 16	150,0	6,2	0,196	-20	70	Normale
120 030 01	30	ISO 20	194,0	7,0	0,340	-20	70	Normale
208 026 01	26	ISO 08	13,5	7,1	0,012	-20	70	Élevée#
208 030 01	30	ISO 08	20,4	7,4	0,019	-20	70	Élevée#
208 430 01	30	081/083	15,4	6,8	0,019	-20	70	Élevée#
210 030 01	30	ISO 10	35,8	4,3	0,038	-20	70	Élevée#
212 026 01	26	ISO 12	37,0	5,0	0,046	-20	70	Élevée#
212 030 01	30	ISO 12	52,0	5,6	0,065	-20	70	Élevée#
216 030 01	30	ISO 16	128,2	5,8	0,196	-20	70	Élevée#
220 030 01	30	ISO 20	165,8	6,3	0,340	-15	60	Élevée#

ROLL-RING résistant aux ultraviolets est particulièrement recommandé pour les équipements où le ROLL-RING est exposé à la lumière ultraviolette (ex.: machinerie agricole, équipement communal, machines de construction, etc.)

NOTE: Pour les températures de fonctionnement inférieures ou supérieures à celles répertoriées ici, veuillez contacter Brampton.

- Compatible avec toutes les chaînes à rouleaux d'une largeur de 1/8 à 5/16

** Réglage maximal à 20 °C sans force d'expansion dynamique proportionnelle à la vitesse de la chaîne. Ces informations sont fondées sur les connaissances actuelles. Nous nous réservons le droit de modifier les informations et les produits mentionnés ici en vue d'améliorations techniques.

ISO 487
DIN 8189
Standard d'usine

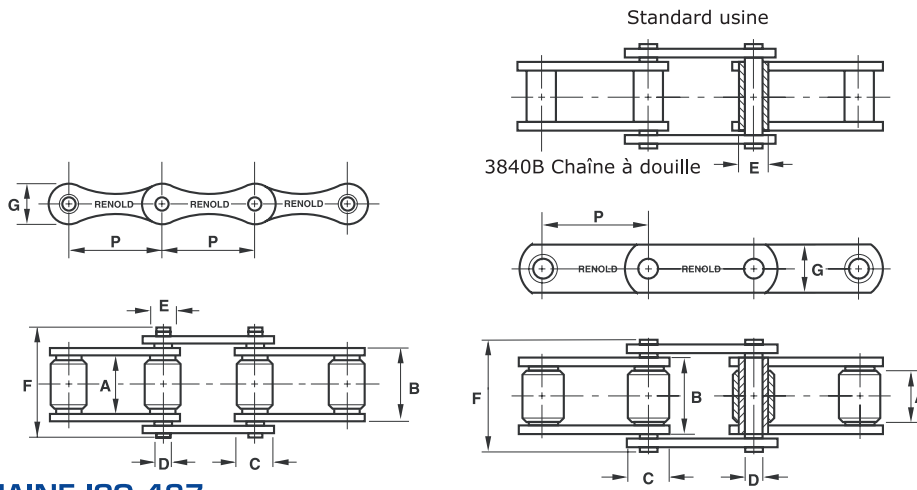

3000,3840, 3840S, 3840B, 3840V et CA550 : chaînes à plaques droites comme le dessin ci contre

CHAÎNE ISO 487

Chaîne			Données techniques										Maillons de raccord					
N° ISO	Réf. Renold	Réf. Chaînes renforcées	Pas P mm	Largeur intér. A mm	Largeur Intér. mail. ext. B mm	Diam. rouleau C mm	Diam. axe D mm	Diam. axe creux E mm	Diam. douille F mm	Largeur sur rivets G mm	Haut. plaque G mm	Charge de rupture N newtons	Masse au mètre Kg/m	N° 4	N° 107	N° 11	N° 12	N° 58A
S32	180488*		29,21	15,90	20,20	11,40	4,47	6,10	26,70	13,50	8000	0,76	•	•	•	•	#	•
S32-H		590488*	29,21	15,90	20,20	11,40	4,47	6,10	26,70	13,50	19300	0,76	•	•	•	•	#	•
S42	180519*		34,93	19,10	25,40	14,27	7,01	9,60	34,30	19,80	26700	1,61	•	•	•	•	#	•
S42-H		590519*	34,93	19,10	25,40	14,27	7,01	9,60	34,30	19,80	43800	1,61	•	•	•	•	#	•
S45	180581*		41,40	22,23	28,60	15,20	5,74	8,30	38,10	17,30	17800	1,46	•	•	•	•	#	•
S45-H		590581*	41,40	22,23	28,60	15,20	5,74	8,30	38,10	17,30	34200	1,46	•	•	•	•	#	•
S52	180538*		38,10	22,23	28,60	15,20	5,74	8,30	38,10	17,30	17800	1,56	•	•	•	•	#	•
S52-H		590538*	38,10	22,23	28,60	15,20	5,74	8,30	38,10	17,30	34200	1,56	•	•	•	•	#	•
S55	180570*		41,40	22,23	28,60	17,80	5,74	8,30	38,10	17,30	17800	1,65	•	•	•	•	#	•
S55-H		590570*	41,40	22,23	28,60	17,80	5,74	8,30	38,10	17,30	34200	1,65	•	•	•	•	#	•
S62	180558*		41,91	25,40	31,80	19,10	5,74	8,30	40,60	17,30	26700	1,87	•	•	•	•	#	•
S62-H		590558*	41,91	25,40	31,80	19,10	5,74	8,30	40,60	17,30	34200	1,87	•	•	•	•	#	•
S77	180671*		58,34	22,23	31,20	18,30	8,92	12,20	43,20	26,20	44500	2,57	•	•	•	•	•	•
S77-H		590671*	58,34	22,23	31,20	18,30	8,92	12,20	43,20	26,20	83600	2,57	•	•	•	•	•	•
S88	180708*		66,27	28,60	37,50	22,90	8,92	12,20	50,80	26,20	44600	3,26	•	•	•	•	•	•
S88-H		590708*	66,27	28,60	37,50	22,90	8,92	12,20	50,80	26,20	83600	3,26	•	•	•	•	•	•
CA550	184959		41,40	19,81	25,80	16,70	7,19	10,67	36,00	19,30	57000	2,08	•	•	•	•	•	•
CA557	180557		41,40	19,75	26,00	17,78	8,00	11,50	36,10	23,30	73400	2,60	•	•	•	•	•	•

* Chaînes zinguées •# Maillon n° 58A

CHAÎNE STANDARD D'USINE

Chaîne			Données techniques										Maillons de raccord					
N° ISO	Réf. Renold	Réf. Chaînes renforcées	Pas P mm	Largeur intér. A mm	Largeur Intér. mail. ext. B mm	Diam. rouleau C mm	Diam. axe D mm	Diam. axe creux E mm	Diam. douille F mm	Largeur sur rivets G mm	Haut. plaque G mm	Charge de rupture N newtons	Masse au mètre Kg/m	N° 4	N° 107	N° 11	N° 12	N° 58A
3000			30,00	19,00	25,50	15,90	8,30	-	11,40	35,00	20,50	45000	2,56	•	•	•	•	•
3840	590703		38,40	18,20	24,00	15,90	6,92	-	10,25	33,00	17,20	27000	1,70	•	•	•	•	•
3840S		590705	38,40	18,20	24,00	15,90	6,92	-	10,25	33,00	17,20	35000	1,70	•	•	•	•	•
3840B	590709		38,40	18,20	24,00	-	6,92	-	10,25	33,00	17,20	27000	1,27	•	•	•	•	•
3840V	590715		38,40	19,00	25,40	15,90	8,30	-	11,40	35,00	20,20	45000	1,94	•	•	•	•	•
S55R	184919*		41,40	22,23	31,20	18,00	8,92	-	12,20	43,10	22,40	44500	2,75	•	•	•	•	•
		590919	41,40	22,23	31,20	18,00	8,92	-	12,20	43,10	22,40	80000	2,75	•	•	•	•	•
	186023		38,10	12,70	19,00	11,90	5,94	-	8,50	29,00	17,70	37700	1,40	•	•	•	•	•
	186063**		41,75	19,90	26,50	17,15	11,20	8,25	13,98	35,80	25,00	34300	2,18	•	•	•	•	•
	186073**		41,75	19,90	26,50	17,15	11,20	8,25	13,98	35,80	21,60	26500	2,28	•	•	•	•	•

* Chaînes zinguées ** Chaînes à axes creux

les chaînes renforcées peuvent être équipées d'attaches K ou M ; nous consulter

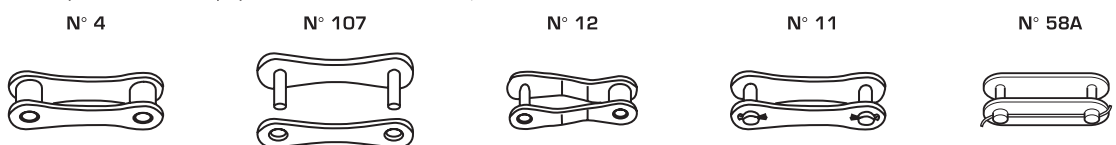

ISO 487
DIN 8189

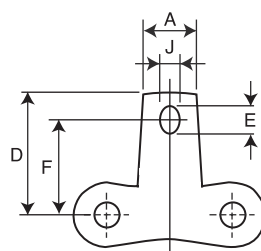
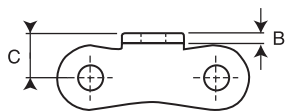

Attaches K1

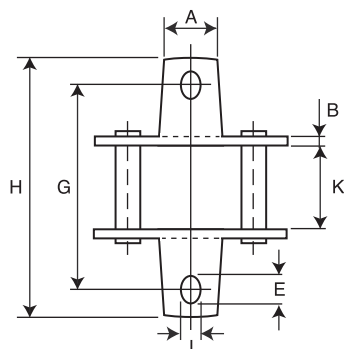

Attaches M1

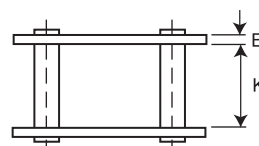

Chaîne

Données techniques

N° ISO	Réf. Brampton												
		A	B	C	D	E	F	F	G	G	H	J	K
		mm	mm	mm	mm	mm	mm	mm	mm	mm	mm	mm	mm
S 32	180488	14,00	1,70	8,6	26,20	6,90	18,10	16,50	44,50	41,30	61,00	5,30	20,70
S 42	180519	18,00	2,62	14,00	34,30	11,50	25,20	22,00	57,20	50,80	75,00	8,30	25,90
S52	180538	19,00	2,60	11,40	31,80	9,90	22,90	21,30	60,30	57,20	78,00	8,30	29,10
S 55	180570	20,00	2,60	11,40	30,20	11,50	21,40	18,20	57,20	50,80	75,00	8,30	29,10
S 45	180581	20,00	2,60	11,40	30,20	11,50	21,40	18,20	57,20	50,80	75,00	8,30	29,10
S 62	180558	22,00	2,60	11,40	38,60	14,70	27,80	21,40	73,00	60,30	96,00	8,30	32,40
S 77	180671	25,00	3,99	20,80	50,00	11,50	37,90	34,70	79,40	73,00	102,00	8,30	31,70
S 88	180708	32,00	3,99	20,80	55,60	9,90	44,40	42,80	98,40	95,30	120,00	8,30	38,10
S 55R	B84919	25,00	3,80	15,80	-	11,50	-	-	69,90	63,50	92,00	8,30	-

les chaînes renforcées peuvent être équipées d'attaches K ou M ; nous consulter

N° 30103



N° 30104

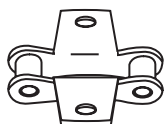

N° 30106

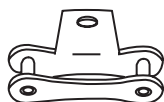

N° 30107

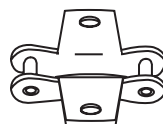

N° 30101

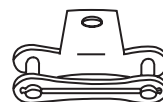

N° 30102

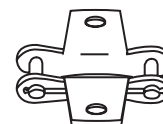

Attaches K - Valable pour toutes les chaînes mentionnées dans le tableau ci-dessus

N° 8153



N° 8154

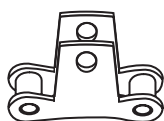

N° 8156



N° 8157

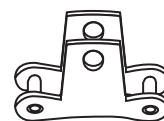

N° 8151

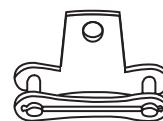

N° 8152

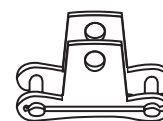

Attaches M - Valable pour toutes les chaînes mentionnées dans le tableau ci-dessus

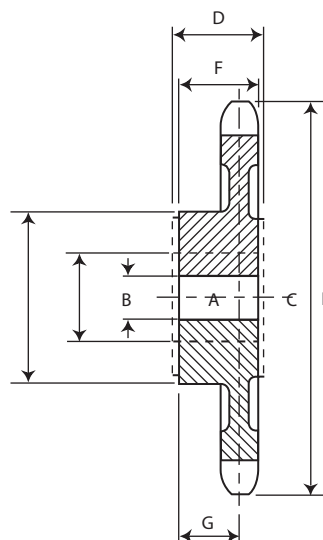

PAS 29,21 mm chaîne 180488 - S32

Données techniques

Nb dents	Ø	Ø	Réf.	Ø	Ø	Ø				
	prim. mm	mm E		maxi mm	mini mm	mm A	mm B	mm C	mm D	mm F
9	85,39	94	281063•	38	-	sans	64	41	38	31
10	94,51	103	281064•	38	-	sans	70	41	38	31
11	103,68	113	281065•	38	-	sans	70	41	38	31
12	112,85	122	281066•	38	-	sans	70	41	38	31
14	131,27	140	281068•	45	-	sans	76	41	38	31
15	140,49	149	281069•	45	-	sans	76	41	38	31
16	149,73	159	281070•	45	-	sans	76	41	38	31
18	168,22	177	281072	45	-	sans	76	44	38	31
27	251,61	261	281078	50	24	19	89	51	44	32
30	279,45	288	281080	50	24	19	89	51	44	32
34	316,59	325	281082	50	24	19	89	51	44	32

Les roues sont stockées brutes de fonderie, avec alésage non usiné. Le moyeu permet une gamme d'alésages dont les valeurs maxi et mini sont indiquées.

Ces roues peuvent être fournies avec des vis de pression ou des rainures de clavettes. Dans ce dernier cas, les deux faces du moyeu sont dressées, sauf pour les roues pleines où seul le côté du moyeu est dressé. Pour les roues destinées à d'autres chaînes Mark 5, nous consulter.

- Roues pleines D : cote sur brute de fonderie
- F : cote sur faces dressées
- G : cote sur face dressée

PAS 38,10 mm chaîne 180538 - S52

Données techniques

Nb dents	Ø	Ø	Réf.	Ø	Ø	Ø				
	prim. mm	mm E		maxi mm	mini mm	mm A	mm B	mm C	mm D	mm F
9	111,40	125	281123•	48	24	19	83	54	51	41
10	123,29	136	281124•	50	24	19	89	54	51	41
11	135,23	148	281125•	50	24	19	89	54	51	41
12	147,22	161	281126•	50	24	19	89	54	51	41
13	159,21	172	281127•	50	24	19	89	54	51	41
14	171,22	184	281128•	60	24	19	102	54	51	41
15	183,26	197	281129•	60	24	19	102	54	51	41
16	195,30	209	281130	60	24	19	102	57	51	41
17	207,34	220	281131	60	24	19	102	57	51	41
18	219,41	233	281132	60	24	19	102	57	51	41
27	328,19	341	281138	65	28	24	108	64	57	41,5
30	364,49	378	281140	65	28	24	108	64	57	41,5
34	412,93	426	281142	70	28	24	121	64	57	41,5

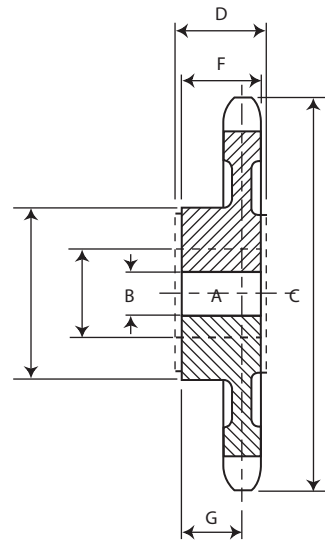

PAS 41,40 mm chaîne 180581 - S45

Données techniques

Nb dents	Ø prim.	Ø	Réf.	Ø maxi	Ø mini	Ø A	Ø B	Ø C	Ø D	Ø F	Ø G
	mm	mm		mm	mm						
9	121,06	134	281093●	50	24	19	89	54	51	41	
10	133,99	147	281094●	50	24	19	89	54	51	41	
12	159,97	173	281096●	50	24	19	89	54	51	41	
15	199,14	212	281099	60	24	19	102	57	51	41	
18	238,43	252	281102	60	24	19	102	57	51	41	
27	356,62	370	281108	65	28	24	108	64	57	41,5	
30	396,09	409	281110	65	28	24	108	64	57	41,5	
34	448,72	462	281112	70	28	24	121	70	64	48	

Les roues sont stockées brutes de fonderie, avec alésage non usiné. Le moyeu permet une gamme d'alésages dont les valeurs maxi et mini sont indiquées.

Ces roues peuvent être fournies avec des vis de pression ou des rainures de clavettes. Dans ce dernier cas, les deux faces du moyeu sont dressées, sauf pour les roues pleines où seul le côté du moyeu est dressé. Pour les roues destinées à d'autres chaînes Mark 5, nous consulter.

- Roues pleines D : cote sur brute de fonderie F : cote sur faces dressées G : cote sur face dressée

**PAS 41,40 mm chaînes 180570 - S55
B84919 - S55R**

Données techniques

Nb dents	Ø prim.	Ø	Réf.	Ø maxi	Ø mini	Ø A	Ø B	Ø C	Ø D	Ø F	Ø G
	mm	mm		mm	mm						
9	121,06	134	281183●	50	25	19	84	54	52	41	
10	133,99	148	281184●	57	25	19	90	54	52	41	
11	146,96	162	281185●	57	25	19	102	54	52	41	
12	159,97	175	281186●	57	25	19	102	54	52	41	

PAS 41,91 mm chaîne 180558 - S62

Données techniques

Nb dents	Ø prim.	Ø	Réf.	Ø maxi	Ø mini	Ø A	Ø B	Ø C	Ø D	Ø F	Ø G
	mm	mm		mm	mm						
9	122,53	135	281153●	50	24	19	89	60	57	46	
10	135,64	149	281154●	60	24	19	102	60	57	46	
11	148,77	162	281155●	60	24	19	102	60	57	46	
12	161,93	175	281156●	60	24	19	102	60	57	46	
13	175,13	188	281157●	60	24	19	102	60	57	46	
14	188,34	201	281158●	65	24	19	108	60	57	46	
15	201,57	215	281159	65	24	19	108	64	57	46	
16	214,83	228	281160	65	24	19	108	64	57	46	
17	228,09	241	281161	65	24	19	108	64	57	46	
18	241,35	254	281162	65	24	19	108	64	57	46	
27	361,01	374	281168	70	28	24	121	70	64	46,5	
30	400,94	414	281170	70	28	24	121	70	64	46,5	
34	454,23	467	281172	75	28	24	133	76	70	53	

DESCRIPTION

Les chaînes à rouleaux équipées de patins vulcanisés sont utilisées par l'industrie alimentaire et pour le convoyage des pièces usinées (état de surface à respecter) de divers secteurs d'industrie tels que :
 - la menuiserie, l'ameublement, le profilage, la vitrerie, l'édition, la fabrication de composants fragiles.

CODE MATIÈRE ET DONNEES TECHNIQUES

Code	Type de matière	Dureté des Bords	Wear value DIN 53516mm ³	Couleur
NR	Caoutchouc naturel	65+/-5	160	RAL1014 Ivoire
IR	Caoutchouc Isoprène (polyisoprene synth.)			
SBR	Caoutchouc Styrene-Butadiene			
BR	Caoutchouc Butadiene (polybutadiene)			
EPDM	Ethylene-Propylene-Diene-Polylmer			
NBR	Caoutchouc Acrointille Butadiene	75+/-5	160	RAL7034 Jaune-Gris
CR	Caoutchouc Chloroprene	65+/-5	160	RAL1021 Cadmium-Jaune
AU	Caoutchouc Polyester Urethane			
SI	Résine de Silicone	70+/-5	160*	RAL3012 Beige-Rouge
FSI	Résine de Silicone Fluorique			
FPM	Fluoropolymer	75+/-5	160*	Olive-Maron
PUR	Polyurethane	85+/-5	80	Chrome-Jaune transparent
PTFE	Poltetrafluethylene	-	-	-

VALEURS MECANQUES/RESISTANCE DE LA MATIÈRE

Type	Matière													
	NR	IR	SBR	BR	IIR	EPDM	NBR	CR	AU	SI	PUR	FSI	FPM	PTFE
Force du "Tensile"	1	1	5	6	4	5	5	3	2	6	1	6	5	1
Elongation à rupture	1	1	2	3	2	3	2	2	2	4	2	4	3	3
"Rebond Resilience"	2	2	3	1	6	3	3	3	3	3	2	3	5	NA
Résistance de portance	2	2	2	1	3	3	2	2	1	5	1	5	4	3
Force de "Tear"	2	3	3	5	4	4	4	3	4	6	1	6	3	2
Résistance de "Current Flow"	1	1	2	2	2	2	4	3	3	1	2	1	4	1
Température Air Chaud °C	+90	+90	+100	+100	+140	+150	+130	+120	+120	+120	+80	+200	+220	+260
Température minimum °C	-50	-40	-40	-60	-40	-40	-40	-30	-20	-80	-35	-80	-25	-190
Durée de Résistance	3	3	3	3	2	1	3	2	2	1	1	1	1	1
Résistance à l'ozone	4	4	4	3	2	1	3	2	2	1	1	1	1	1
Résistance au Benzène	6	6	4	5	6	5	1	2	1	5	2	1	1	1
Résistance à l'huile et à la graisse	6	6	5	6	6	4	1	2	1	1	2	1	1	1
Résistance à l'acide	3	3	3	3	2	1	4	2	5	5	6	4	1	1
Résistance aux alcalins	3	3	3	3	2	2	3	2	5	5	6	4	1	1
Résistance à l'eau chaude	3	3	2	3	1	2	3	3	5	5	6	4	2	1

1 = Excellent - 2 = Très bon - 3 = bon - 4 = moyen - 5 = pauvre - 6 = insuffisant

Contactez notre service technique Brampton pour plus de renseignements.

TYPE DE CHAINES

CHAINE SIMPLE À ROULEAUX

Type	N° Profil	N° de chaîne sans patin	NR	NBR	PUR	FPM	SI
Basée sur la 08B-1	1850	1200564	-	-	-	-	-
Pas 12,7mm	0520	-	1200001	1203159	1202904	ENQ	1204565
	1870	-	1200002	MIN	1202710	ENQ	ENQ
	2720	-	1204377	MIN	TR	ENQ	ENQ
	2750	-	1200771	1203345	1202729	ENQ	ENQ
	4740	-	MIN	1204857	TR	ENQ	ENQ
	5800	-	MIN	1204252	TR	ENQ	ENQ
Basée sur la 12B-1	5130	1203862	-	-	-	-	-
Pas 19,05mm	4680	-	1200060	1206206	TR	ENQ	1206252
	5350	-	1204034	MIN	TR	ENQ	ENQ
Basée sur la ANSI 80	0641	1201846	-	-	-	-	-
Pas 25,40mm	0570	-	1200017	1204072	TR	ENQ	ENQ
	1120	-	1204064	MIN	TR	ENQ	ENQ
	1300	-	MIN	1206494	TR	ENQ	ENQ
	1310	-	TR	TR	1206504	TR	TR
Basée sur la 24B-1	0839	1205942	-	-	-	-	-
Pas 38,10mm	0830	-	1203300	1206799	TR	ENQ	ENQ

CHAINE DOUBLE À ROULEAUX

Type	N° Profil	N° de chaîne sans patin	NR	NBR	PUR	FPM	SI
Basée sur la 08B-2	0800	1202687	-	-	-	-	-
Pas 12,7mm	0530	-	1203969	1200003	1202684	1206279	1206132
	0540	-	1200011	MIN	TR	ENQ	ENQ
	0560	-	1200012	MIN	TR	ENQ	ENQ
	0590	-	1200009	MIN	TR	ENQ	ENQ
	0610	-	1200004	MIN	TR	ENQ	ENQ
	0660	-	1200013	1206112	1203383	ENQ	ENQ
	0810	-	1200006	MIN	TR	ENQ	ENQ
	0820	-	1200008	MIN	TR	ENQ	ENQ
	0910	-	1200014	MIN	TR	ENQ	ENQ
	1360	-	1202327	MIN	TR	ENQ	ENQ
	1760	-	1200010	MIN	1205718	ENQ	ENQ
	2020	-	MIN	1204858	TR	ENQ	ENQ
	2520	-	MIN	1206495	TR	ENQ	ENQ
Basée sur la 12B-2	0639	1203361	-	-	-	-	-
Pas 19,05mm	0630	-	1200016	1206078	TR	ENQ	ENQ
	0760	-	1200032	1205237	1205681	ENQ	1204951
	1480	-	MIN	MIN	TR	ENQ	ENQ
Basée sur la ANSI 80-2	0510	1203085	-	-	-	-	-
Pas 25,40mm	0570	-	1202338	TR	TR	TR	TR

LÉGENDE

MIN = fabrication uniquement sur commande. Quantité minimum 100m

TR = Participation aux frais d'outillage. Quantité minimum 100m

ENQ = fabrication uniquement sur commande. Renseignez-vous sur la quantité minimum à commander.

PROFILS CHAÎNE À ROULEAUX - PAS 12,70mm SIMPLE

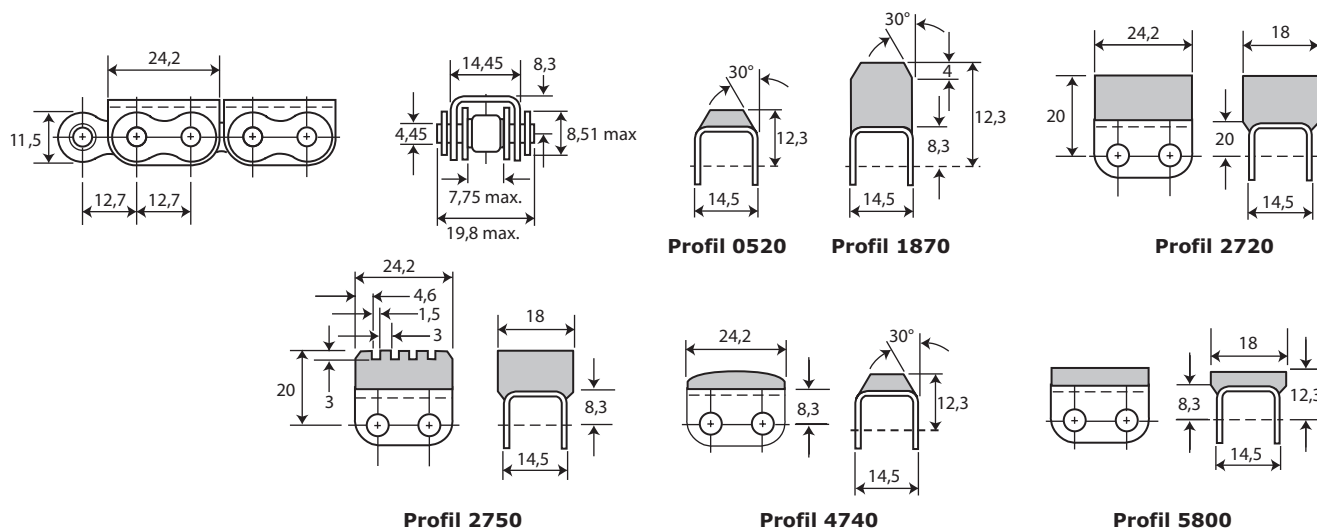

PROFILS CHAÎNE À ROULEAUX - PAS 19,05mm SIMPLE

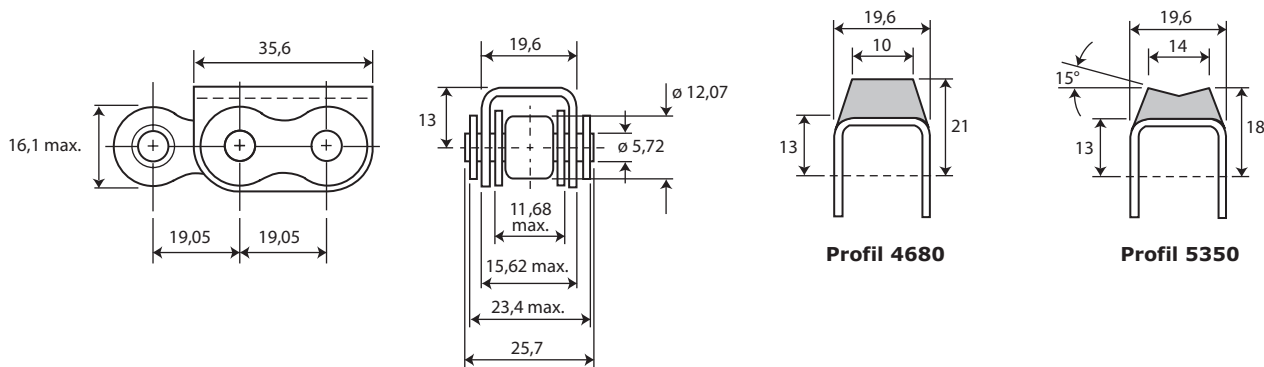

PROFILS CHAÎNE À ROULEAUX - PAS 25,40mm SIMPLE

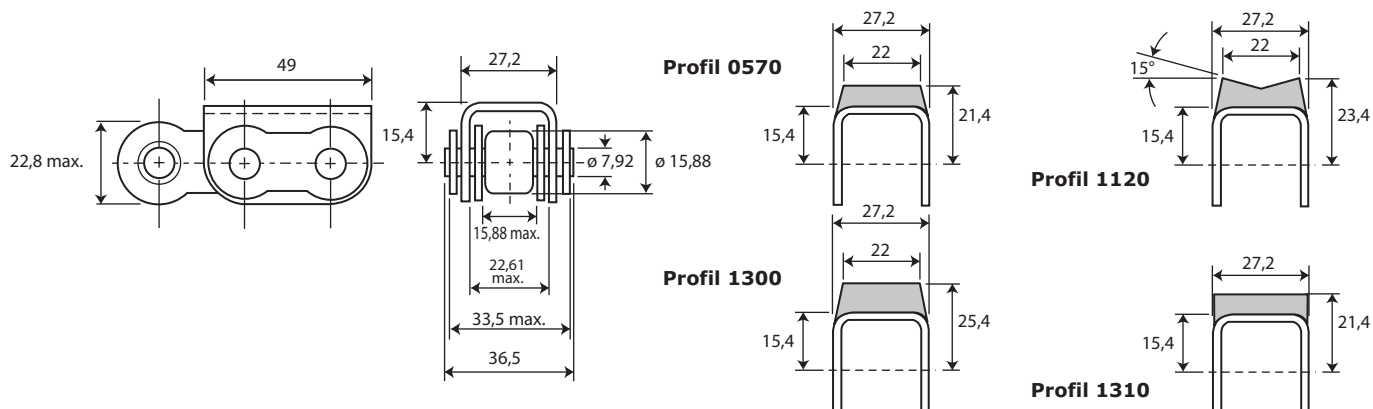

PROFIL CHAÎNE À ROULEAUX - PAS 38,10mm SIMPLE

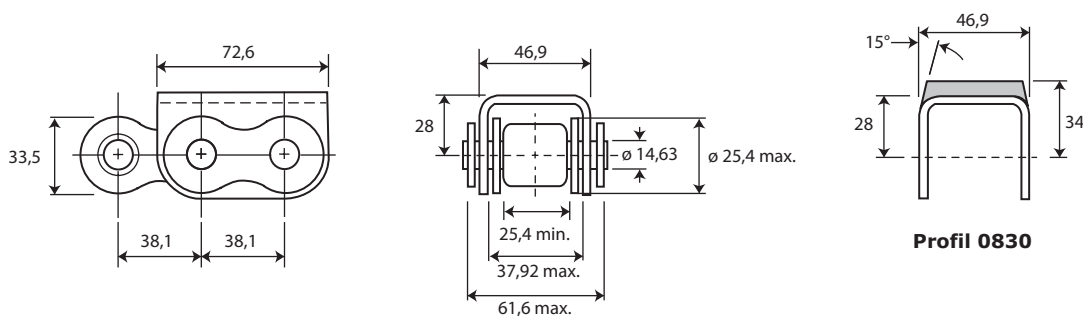

PROFILS CHAÎNE À ROULEAUX - PAS 12,70mm DOUBLE

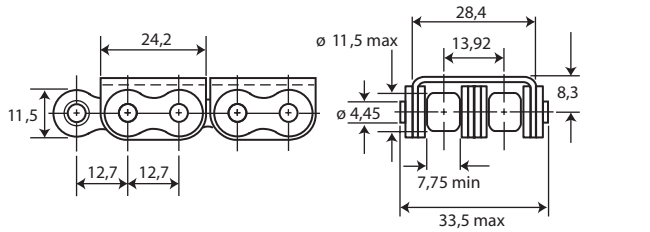

Profil 0540

Profil 0560

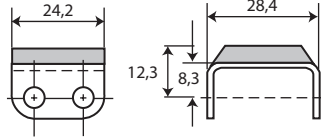
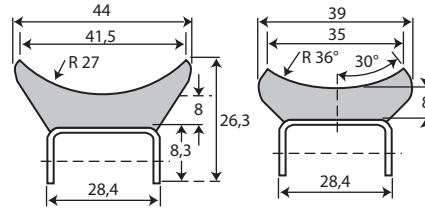

Profil 0530

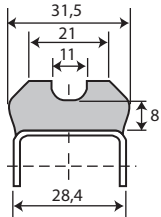

Profil 0590

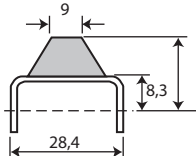

Profil 0610

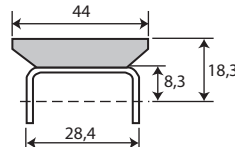

Profil 0660

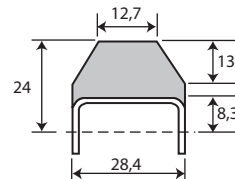

Profil 0810

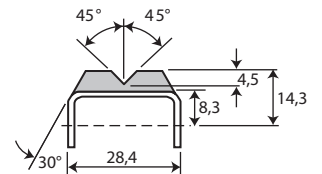

Profil 0820

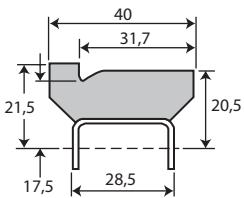

Profil 0910

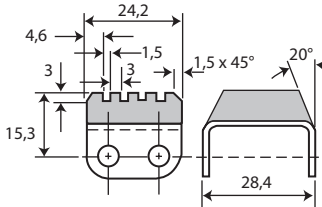

Profil 1360

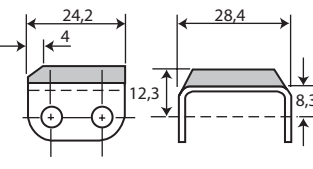

Profil 1760

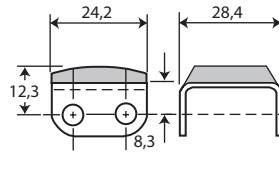

Profil 2020

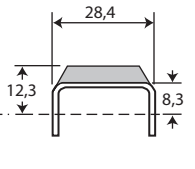

Profil 2520

PROFILS CHAÎNE À ROULEAUX - PAS 19,05mm DOUBLE

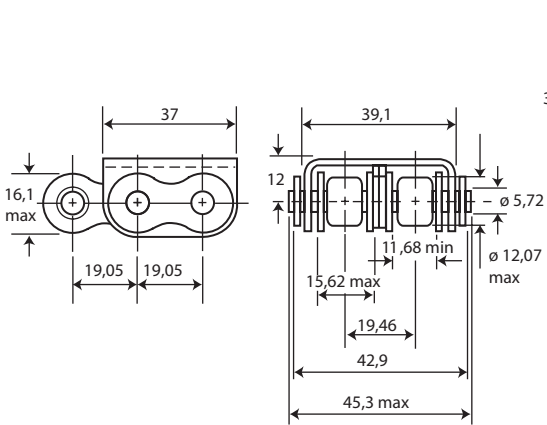

Profil 0630

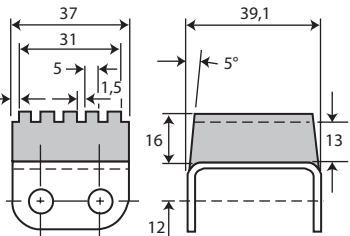

Profil 0760

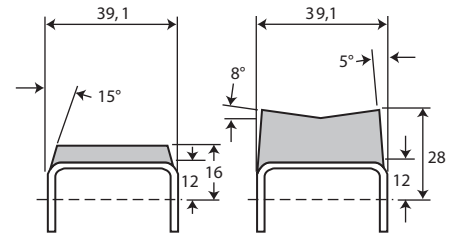

Profil 1480

PROFILS CHAÎNE À ROULEAUX - PAS 25,40mm DOUBLE

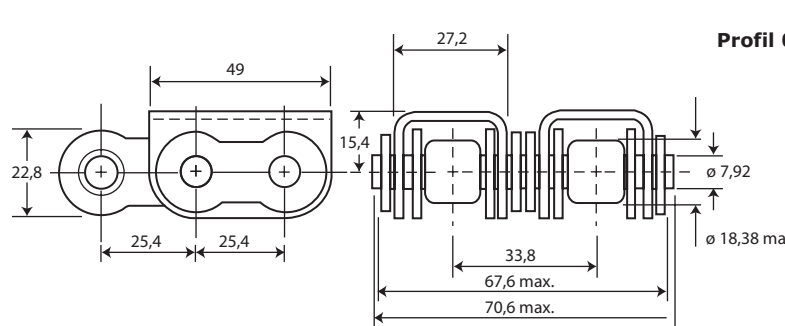

Profil 0570

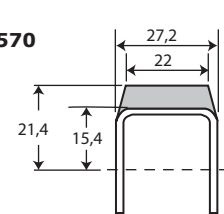

Profil 1300

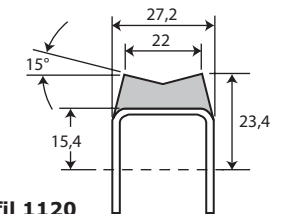

Profil 1120

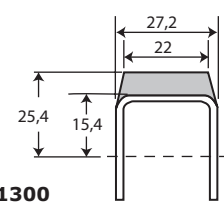

Profil 1310



CHAÎNE AVEC REVETEMENT POLYMÈRE (NBR)

charge de rupture

TYPE	N° ISO	p x b ₁	Réf-N°	F _b min [N]		MDJ	Clip
Base chaîne (08B-1)	08B-1	1/2" x 5/16"	1215255	19000		1317972	1317979
Base chaîne INOX (08B-1)	08B-1	1/2" x 5/16"	1210314	15130		131793	1317979
Base chaîne (12B-1)	12B-1	3/4" x 7/16"	1215541	30500		1317976	1317981
Base chaîne INOX (12B-1)	12B-1	3/4" x 7/16"	1210318	24565		1317977	1317981
Base chaîne (16B-1)	16B-1	1" x 0,67"	1215390	65000		1317165	1317164
Base chaîne INOX (16B-1)	16B-1	1" x 0,67"	1210319	51000		1317978	1317164

CHAÎNE SANS REVÊTEMENT

Base chaîne (08B-1)	08B-1	1/2" x 5/16"	1214847	19000		1323515	1323404
Base chaîne (12B-1)	12B-1	1/4" x 7/16"	1215407	30500			1324132
Base chaîne (16B-1)	16B-1	1" x 0,67"	1214129	65000		1321599	1321598

Réparation d'une chaîne conventionnel

- Démontez la chaîne
- Meulez les têtes d'axes
- Expulsez les axes
- Démontez le patin endommagé
- Remontez un nouveau patin
- Rivetez le nouveau maillon
- Remontez la chaîne

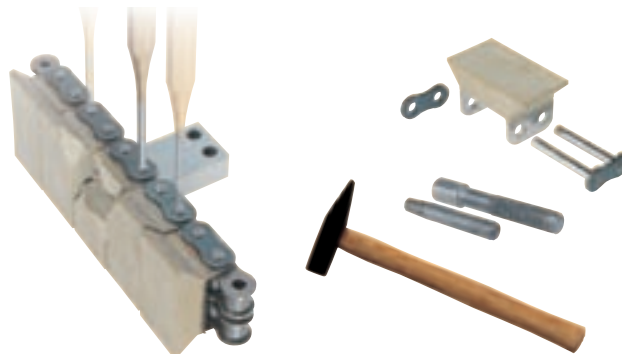

Renold Klik-Top™

La chaîne à patins polymères démontables Renold Klik-Top est rapide à installer, solide, utilisable dans les zones sensibles en matière d'hygiène si nécessaire et permettra de réduire les temps d'arrêt coûteux rencontré lors de l'utilisation avec une chaîne à patins polymères classique.

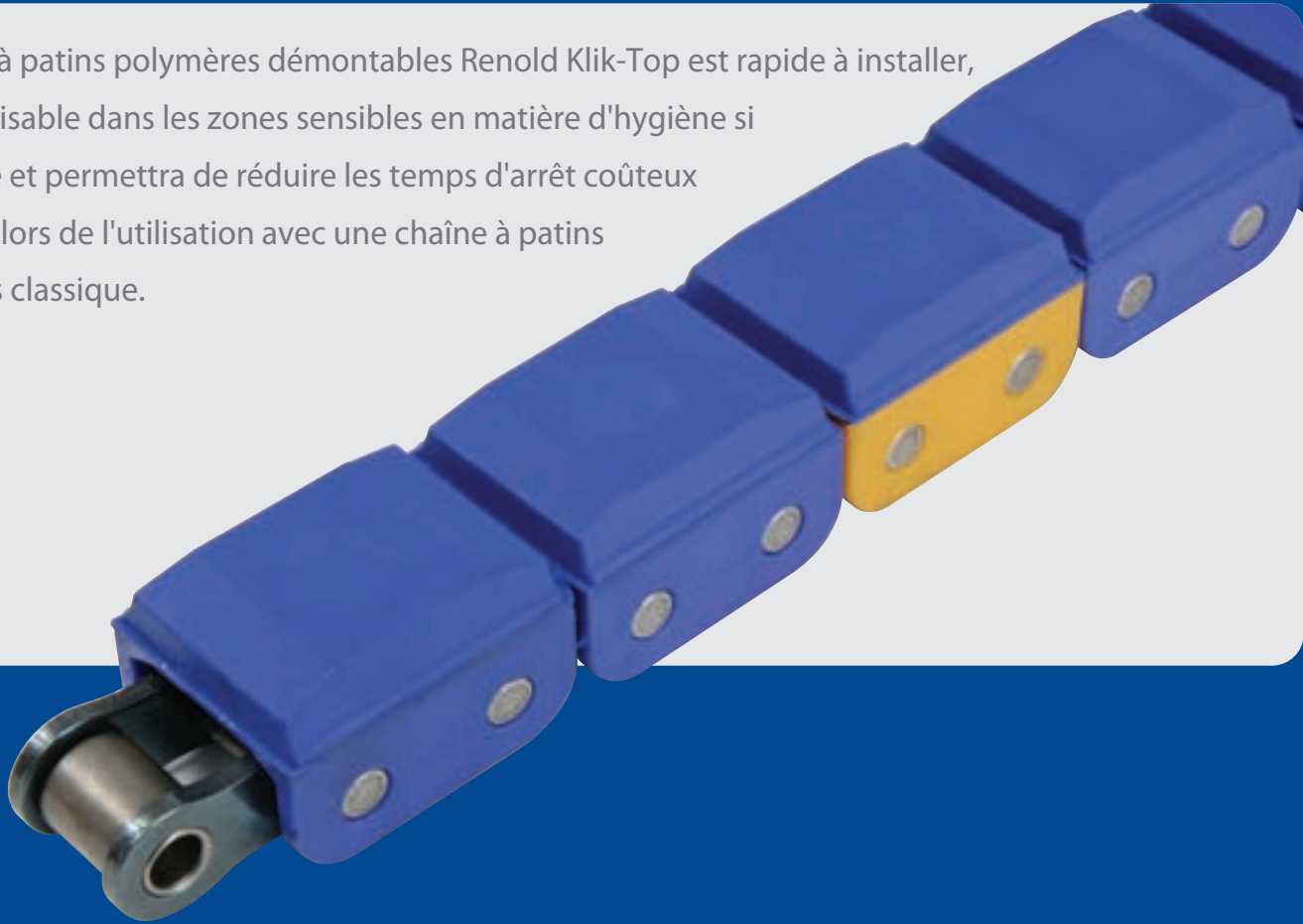

La chaîne Renold Klik-Top assure la fiabilité, la qualité et la productivité de vos installations, idéal pour transporter des articles délicats tels que le verre, le bois et les emballages.

- Arrêts machines de courte durée - Productivité accrue
- Patin polymère durable
- Facilement et rapidement remplacé
- Approuvé pour l'industrie agroalimentaire
- Autres bases de chaînes disponibles sur demande
 - Autolubrifiée Syno
 - En acier inoxydable



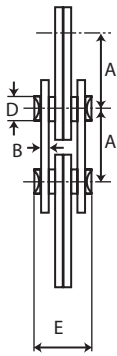

2x2

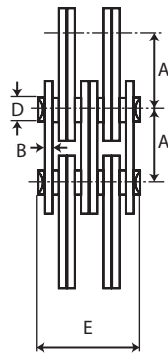

4x4

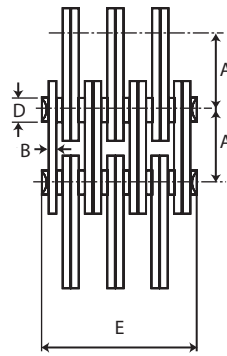

6x6

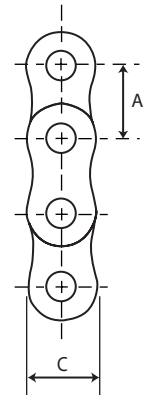

Chaîne

Données techniques

N° ISO	Réf. Brampton	Pas mm.	Combinaison Plaques	Ep. Plaques mm	Haut. plaques mm	Dia. axe mm	Largeur sur axes mm	Long chain /100 pas (+/-0,25%)	F _B min. newtons	Poids kg/m
		A		B	C	D	E			
LL 0822	1400021	12,7	2x2	1,69	10,7	4,45	8,9	1259	21000	0,44
LL 0844	1400024	12,7	4x4	1,69	10,7	4,45	15,9	1259	42000	0,87
LL 0866	1400027	12,7	6x6	1,69	10,7	4,45	22,8	1259	64000	1,30
LL 1022	1400369	15,875	2x2	1,55	12,8	5,08	8,9	1577	22700	0,47
LL 1044	1400370	15,875	4x4	1,55	12,8	5,08	15,6	1577	45400	0,92
LL 1066	1400371	15,875	6x6	1,55	12,8	5,08	22,2	1577	68100	1,36
LL 1222	1400372	19,05	2x2	1,81	14,8	5,72	10,0	1892	32000	0,62
LL 1244	1400373	19,05	4x4	1,81	14,8	5,72	17,8	1892	64000	1,21
LL 1266	1400374	19,05	6x6	1,81	14,8	5,72	24,8	1892	96000	1,79
LL 1622	1400057	25,4	2x2	3,06	20,2	8,27	15,5	2532	72000	1,42
LL 1644	1400060	25,4	4x4	3,06	20,2	8,27	28,1	2532	144000	2,79
LL 1666	1400063	25,4	6x6	3,06	20,2	8,27	40,5	2532	216000	4,15
LL 2022	1400375	31,75	2x2	3,56	25,3	10,17	18,2	3157	95000	2,03
LL 2044	1400376	31,75	4x4	3,56	25,3	10,17	33,4	3157	190000	4,00
LL 2066	1400377	31,75	6x6	3,56	25,3	10,17	47,9	3157	285000	5,96
LL 2422	1400378	38,1	2x2	5,08	30,7	14,63	25,4	3797	170000	3,60
LL 2444	1400379	38,1	4x4	5,08	30,7	14,63	46,8	3797	340000	7,07
LL 2466	1400380	38,1	6x6	5,08	30,7	14,63	68,2	3797	510000	10,53

ANSI B29.8

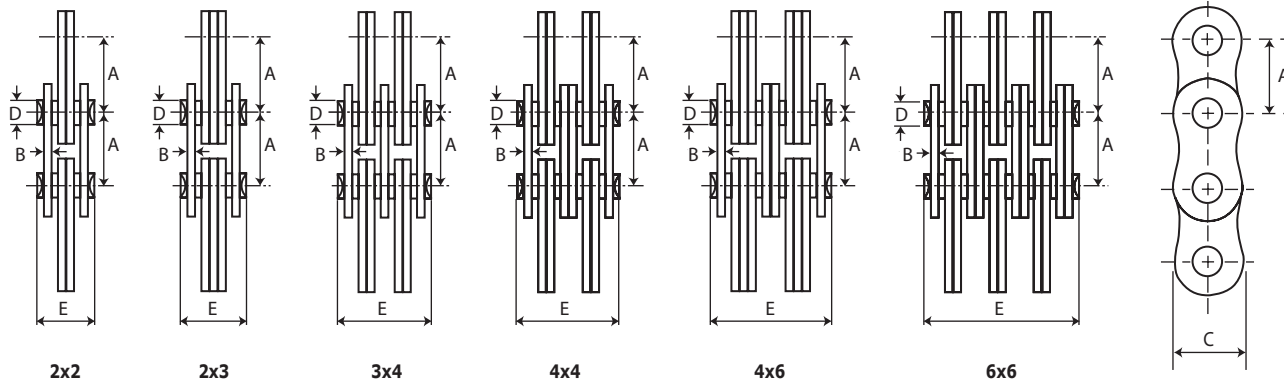

Chaîne

Données techniques

N° ANSI	Réf. Brampton	Pas mm.	Combinaison Plaques	Ep. Plaques mm	Haut. plaques mm	Dia. axe mm	Largeur sur axes mm	Long chain /100 pas (+/-0,25%)	F _B min. newtons	Poids kg/m
		A		B	C	D	E			
AL 422	1400464	12,7	2x2	1,55	9,7	3,97	8,0	1257	17000	0,35
AL 444	1400465	12,7	4x4	1,55	9,7	3,97	14,8	1257	34000	0,68
AL 466	1400466	12,7	6x6	1,55	9,7	3,97	21,1	1257	51000	1,01
AL 544	1400396	15,875	4x4	2,06	12,8	5,08	18,8	1578	58000	1,20
AL 566	1400397	15,875	6x6	2,06	12,8	5,08	27,2	1578	90000	1,79
AL 622	1400642	19,05	2x2	2,46	15,3	5,95	12,6	1894	40000	0,88
AL 644	1400273	19,05	4x4	2,46	15,3	5,95	22,4	1894	80000	1,73
AL 666	1400285	19,05	6x6	2,46	15,3	5,95	32,3	1894	120000	2,57
AL 822	1400643	25,4	2x2	3,06	20,2	7,93	15,6	2525	73000	1,45
AL 844	1400210	25,4	4x4	3,06	20,2	7,93	28,2	2525	145000	2,84
AL 866	1400262	25,4	6x6	3,06	20,2	7,93	40,8	2525	200000	4,24
AL 888	1400645	25,4	8x8	3,06	20,2	7,93	53,4	2525	270000	5,90
AL 1044	1400286	31,75	4x4	4,02	25,3	9,53	36,7	3165	200000	4,68
AL 1066	1400263	31,75	6x6	4,02	25,3	9,53	53,2	3165	300000	6,99
AL 1244	1400287	38,1	4x4	4,88	30,7	11,1	43,4	3808	245000	6,65
AL 1266	1400269	38,1	6x6	4,88	30,7	11,1	63,5	3808	368000	9,94

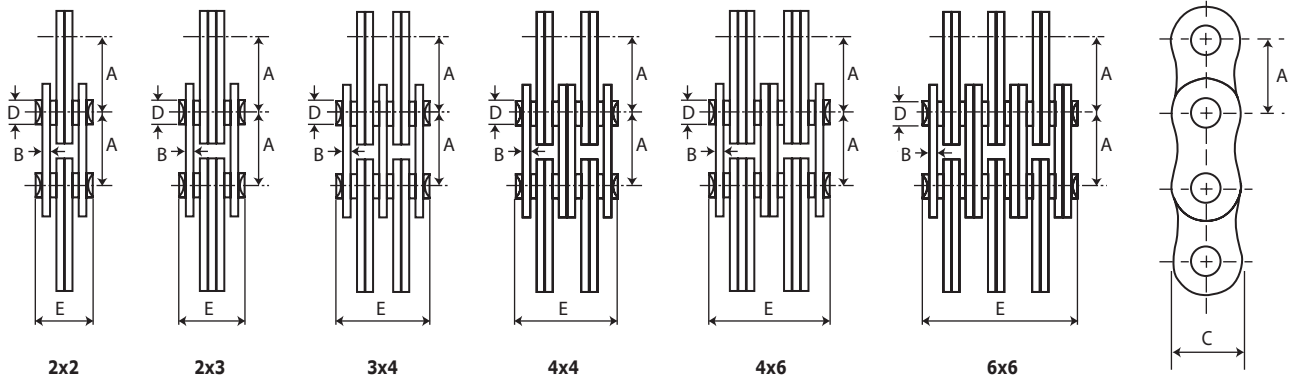

Chaîne			Données techniques								
N° ANSI	N° ISO	Réf. Brampton	Pas mm.	Combinaison Plaques	Ep. Plaques mm	Haut. plaques mm	Diam . axe mm	Largeur sur axes mm	Long chain /100 pas (+/-0,25%)	F _B min. newtons	Poids kg/m
			A		B	C	D	E			
BL 422	LH0822	1400779	12,7	2x2	2,06	12,1	5,08	10,9	1270	27800	0,64
BL 423	LH0823	1400702	12,7	2x3	2,06	12,1	5,08	13,1	1270	27800	0,75
BL 434	LH0834	1400703	12,7	3x4	2,06	12,1	5,08	17,4	1270	42500	1,04
BL 444	LH0844	1400704	12,7	4x4	2,06	12,1	5,08	19,5	1270	58000	1,20
BL 446	LH0846	1400705	12,7	4x6	2,06	12,1	5,08	23,2	1270	58000	1,46
BL 466	LH0866	1400706	12,7	6x6	2,06	12,1	5,08	28,0	1270	90000	1,74
BL 488	LH0888	1400772	12,7	8x8	2,06	12,1	5,08	36,4	1270	110000	2,56
BL 523	LH1023	1400707	15,875	2x3	2,46	15,1	5,95	14,9	1587,5	40100	1,05
BL 534	LH1034	1400708	15,875	3x4	2,46	15,1	5,95	20,3	1587,5	60000	1,47
BL 544	LH1044	1400709	15,875	4x4	2,46	15,1	5,95	22,4	1587,5	78000	1,69
BL 546	LH1046	1400710	15,875	4x6	2,46	15,1	5,95	27,1	1587,5	78000	2,07
BL 566	LH1066	1400711	15,875	6x6	2,46	15,1	5,95	32,3	1587,5	120000	2,67
BL 588	LH1088	1400712	15,875	8x8	2,46	15,1	5,95	42,6	1587,5	140000	3,26
BL 623	LH1122	1400713	19,05	2x3	3,23	18,2	7,93	20,0	1905	60000	1,84
BL 634	LH1234	1400714	19,05	3x4	3,23	18,2	7,93	26,3	1905	101500	2,58
BL 644	LH1244	1400715	19,05	4x4	3,23	18,2	7,93	29,6	1905	126000	2,95
BL 646	LH1246	1400716	19,05	4x6	3,23	18,2	7,93	36,5	1905	126000	3,7
BL 666	LH1266	1400717	19,05	6x6	3,23	18,2	7,93	44,2	1905	190000	4,3
BL 822	LH1622	1400718	25,4	2x2	4,06	23,2	9,53	20,1	2540	93000	2,29
BL 823	LH1623	1400719	25,4	2x3	4,06	23,2	9,53	24,2	2540	100000	2,55
BL 834	LH1634	1400720	25,4	3x4	4,06	23,2	9,53	32,6	2540	152000	3,56
BL 844	LH1644	1400721	25,4	4x4	4,06	23,2	9,53	36,8	2540	186000	4,1
BL 846	LH1646	1400722	25,4	4x6	4,06	23,2	9,53	44,1	2540	186000	5,1
BL 866	LH1666	1400723	25,4	6x6	4,06	23,2	9,53	53,4	2540	285000	6,2
BL 888	LH1688	1400773	25,4	8x8	4,06	23,2	9,53	70,1	2540	338000	8,6
BL 1022	LH2022	1400774	31,75	2x2	4,88	29,6	11,10	23,8	3175	118000	3,4
BL 1023	LH2023	1400724	31,75	2x3	4,88	29,6	11,10	28,7	3175	142000	4,25
BL 1034	LH2034	1400725	31,75	3x4	4,88	29,6	11,10	38,9	3175	244000	6,01
BL 1044	LH2044	1400726	31,75	4x4	4,88	29,6	11,10	43,6	3175	284000	6,8
BL 1046	LH2046	1400727	31,75	4x6	4,88	29,6	11,10	53,5	3175	305500	8,44
BL 1066	LH2066	1400728	31,75	6x6	4,88	29,6	11,10	63,4	3175	417000	10,2
BL 1088	LH2088	1400775	31,75	8x8	4,88	29,6	11,10	83,2	3175	462000	13,8
BL 1234	LH2434	1400688	38,1	3x4	5,68	35,6	12,71	45,1	3810	245000	8,7
BL 1246	LH2446	1400689	38,1	4x6	5,68	35,6	12,71	62,5	3810	371500	12,38
BL 1266	LH2466	1400690	38,1	6x6	5,68	35,6	12,71	74,2	3810	454000	14,84
BL 1288	LH2488	1400781	38,1	8x8	5,68	35,6	12,71	97,4	3810	605000	18,6
BL 1434	LH2834	1400559	44,45	3x4	6,38	40,3	14,28	51,2	4445	316000	11,03
BL 1446	LH2846	1400557	44,45	4x6	6,38	40,3	14,28	71,0	4445	427500	15,2
BL 1634	LH3234	1400646	50,8	3x4	7,18	48,3	17,46	58,5	5080	530000	14,0
BL 1644	LH3244	1400691	50,8	4x4	7,18	48,3	17,46	66,0	5080	579000	17,36
BL 1646	LH3246	1400647	50,8	4x6	7,18	48,3	17,46	81,0	5080	579000	21,7
BL 1666	LH3266	1400692	50,8	6x6	7,18	48,3	17,46	96,0	5080	868000	25,93
BL 1688	LH3288	1400648	50,8	8x8	7,18	48,3	17,46	126,0	5080	1157000	34,49

Application :

La chaîne à flexion latérale RENOLD est utilisée sur les convoyeurs à trajectoires courbes de machines d'embouteillage, d'emballage, dans les conserveries et dans l'industrie textile. Les applications typiques de cette chaîne sont :

- Transmission de convoyeurs courbes à rouleaux.
- Convoyeurs courbes de matériel sur des attaches ou sur des plaques droites
- Transmission de puissance où l'alignement parfait est impossible.

Description du produit :

La chaîne à flexion latérale RENOLD est basée sur les pas standards des chaînes BS et ANSI.

Le design de la chaîne nécessite un axe de diamètre spécial donnant un large jeu entre l'axe et la douille permettant ainsi la flexion.

Des attaches K ou M peuvent être montées sur demande.

La sélection de cette chaîne n'est pas identique aux chaînes standards et nous vous conseillons de consulter nos services techniques avec les détails de votre application afin de définir le type de chaîne approprié à votre besoin.

La chaîne à flexion latérale RENOLD est pré-lubrifiée avant expédition mais comme les autres chaînes, elle doit être régulièrement lubrifiée durant sa durée de vie.

Pour la majorité des applications entre -5°C et 60°C, une gamme d'huile multigrade SAE20/50 peut être appliquée. Une lubrification ou un revêtement adapté aux exigences de votre application peut être appliqué.

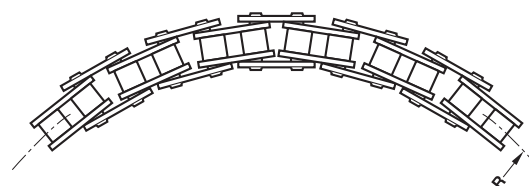
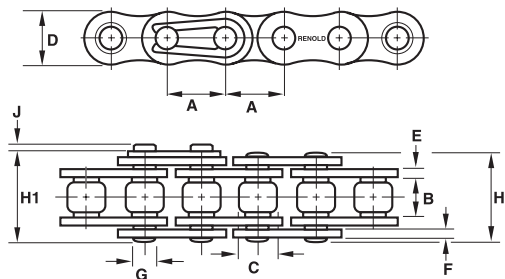

Chaîne		Données techniques										Maillons de raccord				
N° ISO	Réf. Renold	Pas	Larg. int. min	Diam. rouleaux max	Haut. plaq. max	Ep. plaq. int. max	Ep. plaq. ext. max	Ø axe	long. axe	Atta. max	Rayon courb.	Charge de rupture	Masse au mètre	N° 4	N° 11	N° 26
		A	B	C	D	E	F	G	H	J	R	N				
		mm	mm	mm	mm	mm	mm	mm	mm	mm	mm	newtons	Kg/m			
-	184110	9,52	5,72	6,35	8,26	1,30	1,30	3,28	13,50	3,30	195	9000	0,39	•	•	•
-	184111#	12,70	7,85	7,95	11,89	1,55	1,55	3,42	17,00	3,90	350	13000	0,58	•	•	•
-	184112	12,70	7,75	8,51	11,89	1,55	1,55	4,45	17,00	3,90	400	19000	0,69	•	•	•
-	184113	15,875	9,65	10,16	13,72	1,55	1,55	4,70	18,70	4,10	450	22400	0,85	•	•	•
-	184114	19,05	11,68	12,07	15,93	1,80	1,80	5,72	22,70	4,60	650	29000	1,18	•	•	•
-	184115	25,05	17,02	15,88	20,57	4,12	3,10	8,27	36,10	5,40	750	65000	2,50	•	•	•
-	184116†	31,75	9,53	10,16	15,00	2,00	2,00	4,45	21,80	4,10	650	222000	0,69	•	•	•

basée sur la chaîne ASA40.

† basée sur la chaîne pas long ANSI 2050.

La chaîne à flexion latérale est fabriquée avec un large jeu entre l'axe et la douille, c'est pourquoi la tolérance nominale de longueur est de +0 / +0,3% au lieu de +0 / +0,015% sur chaînes standards.



N° 4



N° 26



N° 11

Application :

Machine d'emballage pour l'industrie agroalimentaire. Quand le film est produit, il doit être convoyé vers la fabrication, la découpe et l'emballage. Selon l'épaisseur du film à manufacturer, l'affûtage du picot est adapté au besoin.

Description du produit :

Le produit est basé sur une chaîne simple, double au pas de 12,7 et 15,875. La chaîne est équipée d'attaches spéciales « picot » sur maillons extérieurs tous les 2 ou 4 pas. La plaque « picot » dépend de l'application, de la machine, et du type de film utilisé.

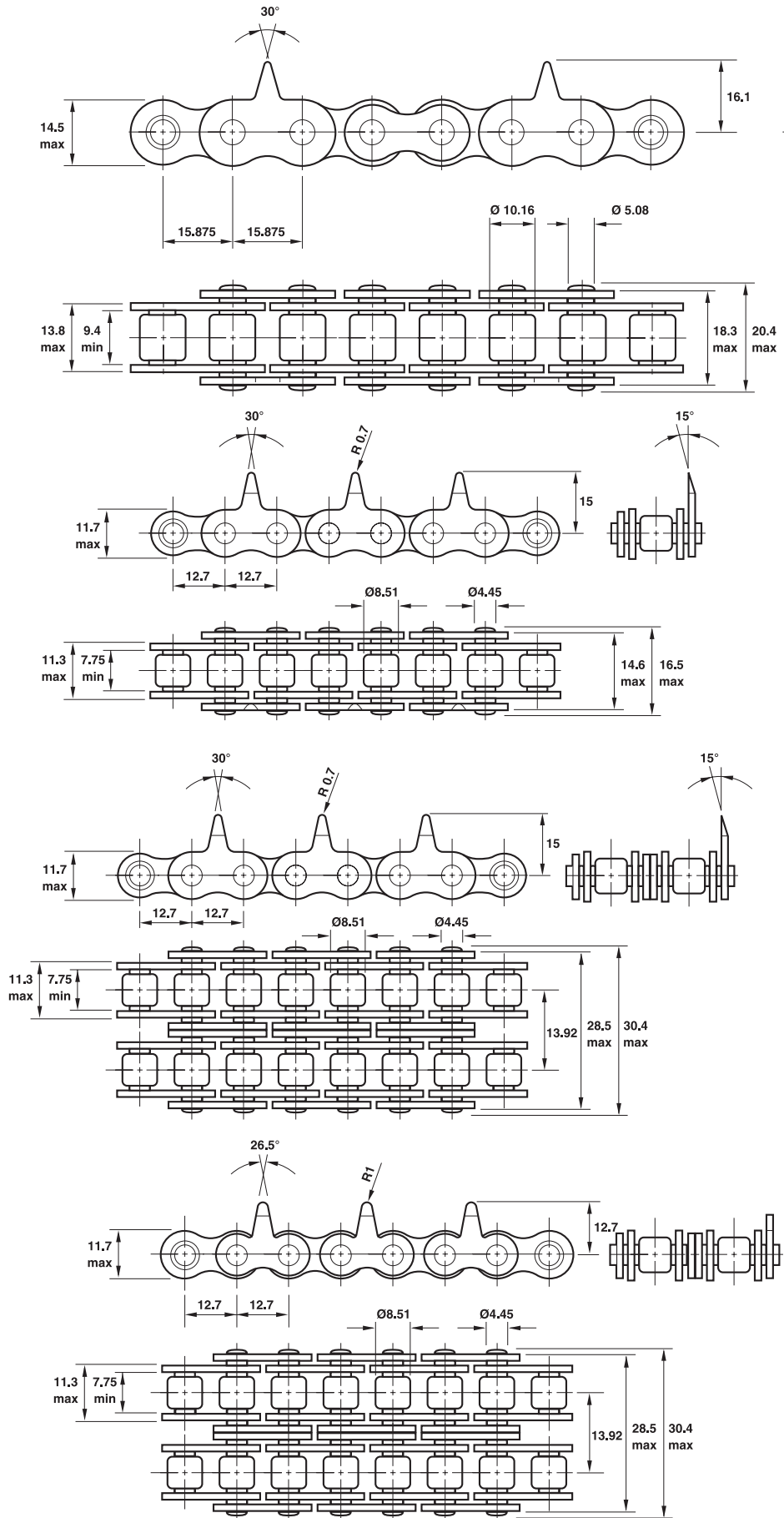

Simple 584173

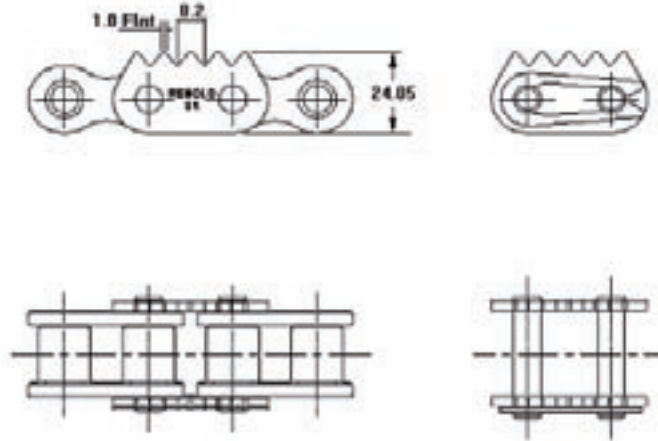

Double 584175

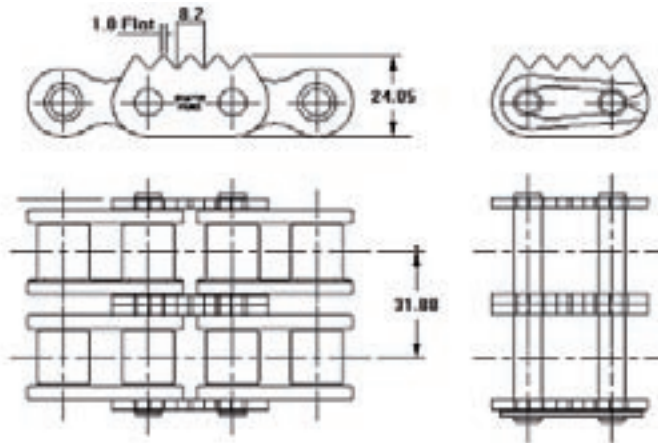

Triple 584145

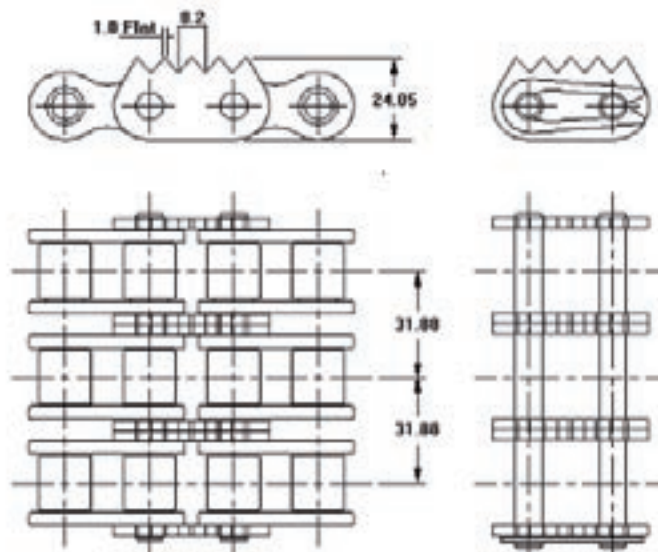

ILLUSTRATIONS

Les illustrations de ce catalogue représentent le type de chacun des produits décrits ; elles y figurent à titre documentaire et ne constituent en aucun cas un engagement pour la société.

DIMENSIONS

Afin de répondre aux nécessités de fabrication et aux perfectionnements techniques, la société se réserve le droit d'apporter toutes modifications aux conceptions, dessins et côtes reproduits dans ce catalogue.

DROITS de REPRODUCTION

Toute reproduction, même partielle, de ce catalogue est interdite sans autorisation écrite préalable de la société BRAMPTON RENOLD qui se réserve tous les droits.

Brampton Renold

Rue de la Pointe
Z. I. A - B.P. 90359 - 59473
Seclin, Cedex
France

Tél: + 33 (0) 320 16 29 29

Fax: + 33 (0) 320 16 29 00

e-mail: contact@brampton-renold.com

www.brampton-renold.com

*Pour connaître les distributeurs des autres pays,
veuillez contacter Renold UK.*

*Tout a été mis en oeuvre pour garantir l'exactitude
des informations contenues dans cette brochure;
en cas d'erreurs d'impression, nous déclinons toute
responsabilité.*

*Toutes les informations contenues dans cette
brochure sont susceptibles d'être modifiées après
la date de publication.*

© Renold Power Transmission 2011.

BRAMPTON RENOLD